

**Vetus<sup>®</sup>**

*Installatie instructies*  
*Installation instructions*  
*Installationsvorschriften*  
*Instructions d'installation*  
*Instrucciones de instalación*  
*Istruzioni per l'installazione*

**NEDERLANDS**  
**ENGLISH**  
**DEUTSCH**  
**FRANÇAIS**  
**ESPAÑOL**  
**ITALIANO**

***Slingerruiten***

***Clear view screens***

***Klarsichtscheiben***

***Hublots tournants***

***Ventanas de vista clara***

***Chiarovisori***

## Werking

Regen, sneeuw en eventueel overkomend water worden door het ronddraaien van de slingerruit onmiddellijk verwijderd. Hierdoor blijft het zicht volkomen helder. De gehard-glazen schijf bereikt binnen 25 seconden zijn maximale toerental.

## Installatie

De ruit, waarin de slingerruit gemonteerd wordt, dient een minimale dikte van 5 mm te hebben.

Maak een gat met de juiste diameter in de ruit:

SLR30012 en SLR30024: **275 mm**

SLR35012 en SLR35024: **327 mm**

Verwijder de 8 respectievelijk 12 schroeven uit de montagering van de slingerruit. Plaats de slingerruit van buitenaf in de ruit, en monteer vanaf de binnenzijde de montage ring weer op de slingerruit.

Let er tijdens montage op dat er zich zowel één pakking aan de buitenzijde als één pakking aan de binnenzijde van de ruit bevindt.

Zorg er voor dat de elektromotor zich altijd aan de binnenzijde van het schip bevindt.

Het draaiende gedeelte van de slingerruit is volledig gebalanceerd. Laat een eventuele reparatie uitsluitend uitvoeren door een vakbekwame installateur.

### Elektrische installatie

Let er op dat de boordspanning overeenkomt met de op de motor vermelde aansluitspanning (12 V of 24 V).

Sluit het geheel aan zoals in het aansluitschema is aangegeven.

Installeer in de plus-draad (+) een zekering (**traag**) van 7,5 A (bij 12 V) of 4 A (bij 24 V).

De draairichting van de slingerruit is linksom (van buiten af gezien).

## Technische gegevens

Type SLR	30012	30024	35012	35024
Spanning	12 V	24 V	12 V	24 V
Stroom (max.)	2,7 A	1,4 A	2,7 A	1,4 A
Toerental	1800 ~ 2100 RPM			
Gewicht	6 kg		7 kg	

## Working

Rain, snow and any water splashing up is immediately removed by the rotation of the clear view screen. This means that the view forward remains completely clear. The hard glass disc reaches its maximum number of revolutions within 25 seconds.

## Installation

The window in which the clear view screen is to be fitted must have minimum thickness of 5 mm.

Cut a hole of correct diameter in the pane:

SLR30012 and SLR30024: **275 mm (10 13/16")**

SLR35012 and SLR35024: **327 mm (12 7/8")**

Remove the 8 or 12 screws from the clear view screen assembly ring. Fit the clear view screen into the pane from the outside, and fit the assembly ring back on to the clear view screen from the inside.

During fitting make sure that there is both one packing piece on the outside and one on the inside of the pane.

Make sure that the electric motor is always on the inside of the ship.

The rotating part of the clear view screen is fully balanced. Any repairs should only be carried out by a qualified mechanic.

### Electrical installation

Make sure that the voltage on board is the same as that given on the connections to the motor (12 V or 24 V).

Connect up as shown in the wiring diagram.

Fit a 7.5 A (for 12 V) or 4 A (for 24 V) fuse (**slow blow**) in the connection to the positive (+) terminal.

The rotation direction of the clear view screen is anti-clockwise (seen from the outside).

## Technical details

Type SLR	30012	30024	35012	35024
Voltage	12 V	24 V	12 V	24 V
Current (max.)	2.7 A	1.4 A	2.7 A	1.4 A
Revolutions	1800 ~ 2100 RPM			
Weight	6 kg		7 kg	

## Betrieb

Regen, Schnee und möglicherweise gegen die Scheibe spritzendes Wasser werden durch die drehende Zentrifugalscheibe sofort entfernt. Dadurch bleibt die Sicht vollkommen klar.

Die gehärtete Glasscheibe erreicht innerhalb von 25 Sekunden ihre maximale Drehzahl.

## Einbau

Die Glasscheibe, in der die Zentrifugalscheibe eingebaut wird, muss mindestens 5 mm dick sein.

Ein Loch mit dem entsprechenden Durchmesser in die Scheibe schneiden:

SLR30012 und SLR30024: **275 mm**

SLR35012 und SLR35024: **327 mm**

Die 8 bzw. 12 Schrauben aus dem Montagering der Zentrifugalscheibe entfernen. Die Zentrifugalscheibe von außen in die Glasscheibe einsetzen. Von innen den Montagering wieder auf der Zentrifugalscheibe befestigen.

Während des Einbaus darauf achten, dass sich sowohl an der Außenseiten als auch an der Innenseite der Glasscheibe eine Abdichtung befindet.

Darauf achten, dass sich der Elektromotor immer an der Innenseite des Schiffes befindet.

Der drehende Teil der Zentrifugalscheibe ist austarisiert. Eine eventuelle Reparatur ausschließlich von einem fachkundigen Installateur ausführen lassen.

### Elektrischer Anschluss

Darauf achten, dass die Spannung an Bord mit der auf dem Motor angegebenen Anschlussspannung (12 V oder 24 V) übereinstimmt.

Das Ganze gemäß dem Schaltplan anschließen.

In das Pluskabel (+) eine Sicherung (**träge**) mit einer Stromstärke von 7,5 A (bei 12 V) oder 4 A (bei 24 V) aufnehmen.

Die Drehrichtung der Zentrifugalscheibe ist linksherum (von außen gesehen).

## Technische Daten

Type SLR	30012	30024	35012	35024
Spannung	12 V	24 V	12 V	24 V
Stromstärke (max.)	2,7 A	1,4 A	2,7 A	1,4 A
Drehzahl	1800 ~ 2100 RPM			
Gewicht	6 kg		7 kg	

## Principe de fonctionnement

Grâce au mouvement rotatif du hublot, la pluie, la neige ou toute eau déposée disparaît immédiatement et la vue reste ainsi toujours parfaitement claire et dégagée.

En 25 secondes le disque en verre trempé atteint son régime maximum.

## Mise en place

La vitre sur laquelle est monté le hublot tournant doit avoir une épaisseur minimum de 5 mm.

Réaliser un trou dans la vitre du diamètre approprié:

SLR30012 et SLR30024: **275 mm**

SLR35012 et SLR35024: **327 mm**

Déposer les 12 ou 8 vis (selon le modèle) de l'anneau de montage du hublot tournant. Positionner le hublot tournant dans la vitre depuis l'extérieur puis replacer l'anneau de montage sur le hublot tournant depuis l'intérieur.

Pendant l'installation, veiller à placer un joint du côté extérieur ainsi que du côté intérieur de la vitre.

Veiller à ce que le moteur électrique se trouve toujours du côté intérieur du bateau.

La partie rotative du hublot tournant est parfaitement équilibrée d'usine. Pour toute réparation éventuelle, faites uniquement appel à un installateur agréé.

### Système électrique

Assurez-vous que la tension de bord corresponde à la tension de raccordement indiquée sur le moteur (12 V ou 24 V).

Raccordez l'ensemble comme indiqué sur le schéma de raccordement électrique.

Prévoir sur le fil positif (+) un fusible (**lent**) de 7,5 A (pour 12 V) ou de 4 A (pour 24 V).

Le hublot tourne vers la gauche (vu de l'extérieur).

## Spécifications techniques

Type SLR	30012	30024	35012	35024
Tension	12 V	24 V	12 V	24 V
Courant (max.)	2,7 A	1,4 A	2,7 A	1,4 A
Régime	1800 ~ 2100 RPM			
Poids	6 kg		7 kg	

## Funcionamiento

Lluvia, nieve y eventuales flujos de agua se eliminan inmediatamente gracias al movimiento giratorio de la ventana de vista clara. Así la visión a través del cristal se mantiene perfectamente nítida.

El disco de cristal endurecido llega a su número de revoluciones máximo dentro de los 25 segundos.

## Instalación

La ventana, en la que se monta la ventana giratoria, ha de tener un grosor mínimo de 5 mm.

Realice un hueco del diámetro correcto en la ventana:

SLR30012 y SLR30024: **275 mm**

SLR35012 y SLR35024: **327 mm**

Retire los 8, respectivamente, 12 tornillos del anillo de montaje de la ventana de vista clara. Coloque la ventana de vista clara dentro de la ventana desde el exterior, y vuelva a montar desde el interior el anillo de montaje en la ventana de vista clara.

Durante el montaje, preste atención a que quede una junta en el lado exterior así como una junta en el lado interior de la ventana.

Asegure que el electromotor se encuentre siempre en el lado interior de la embarcación.

La parte giratoria de la ventana de vista clara está perfectamente equilibrada. Confíe una eventual reparación exclusivamente a un instalador profesional.

### Instalación eléctrica

Preste atención a que la tensión de a bordo coincida con la tensión de conexión indicada en el motor (12 V ó 24 V).

Conecte el conjunto como indicado en el esquema de conexión.

Instale un fusible (**lento**) en el hilo positivo ('+') de 7,5 A (con 12 V) ó 4 A (con 24 V).

El sentido de giro de la ventana de vista clara es hacia la izquierda (visto desde el exterior).

## Especificaciones técnicas

Tipo SLR	30012	30024	35012	35024
Tensión	12 V	24 V	12 V	24 V
Corriente (máx.):	2,7 A	1,4 A	2,7 A	1,4 A
Núm. de revoluciones	1800 ~ 2100 RPM			
Peso	6 kgs		7 kgs	

## Funzionamento

Con il suo movimento rotatorio, il chiarovisore rimuove immediatamente l'acqua piovana, la neve o gli spruzzi d'acqua che ostacolano eventualmente la vista. In questo modo avrete sempre una visuale perfetta.

Il disco di vetro temprato raggiunge la sua massima velocità di rotazione entro 25 secondi.

## Installazione

Il vetro in cui deve essere montato il chiarovisore deve avere uno spessore minimo di 5 mm.

Praticate un foro del diametro necessario nel vetro:

SLR30012 ed SLR30024: **275 mm**

SLR35012 ed SLR35024: **327 mm**

Rimuovete rispettivamente le 8 o 12 viti dall'anello di montaggio del chiarovisore. Applicare il chiarovisore sul lato esterno del vetro e montatevi l'anello di montaggio dal lato interno.

Durante il montaggio assicuratevi di avere inserito una guarnizione dal lato esterno ed una dal lato interno del vetro.

Fate in modo che il motore elettrico si trovi sempre all'interno dell'imbarcazione.

La parte rotante del chiarovisore è perfettamente bilanciata. Fate effettuare eventuali riparazioni esclusivamente da un installatore professionista.

### Impianto elettrico

Assicuratevi che la tensione di bordo corrisponda alla tensione di alimentazione indicata sul motore (12 V o 24 V).

Collegare il sistema come indicato nello schema.

Inserite un fusibile (**lento**) da 7,5 A (per 12 V) o 4 A (per 24 V) sul connettore positivo.

Il chiarovisore ha una rotazione sinistrorsa (vista dal lato esterno).

## Dati tecnici

Tipo SLR	30012	30024	35012	35024
Tensione	12 V	24 V	12 V	24 V
Corrente (max.):	2.7 A	1.4 A	2.7 A	1.4 A
Numero di giri	1800 ~ 2100 RPM			
Peso	6 kg		7 kg	

**Installatie**

**Einbau**

**Instalación**

**Installation**

**Mise en place**

**Installazione**

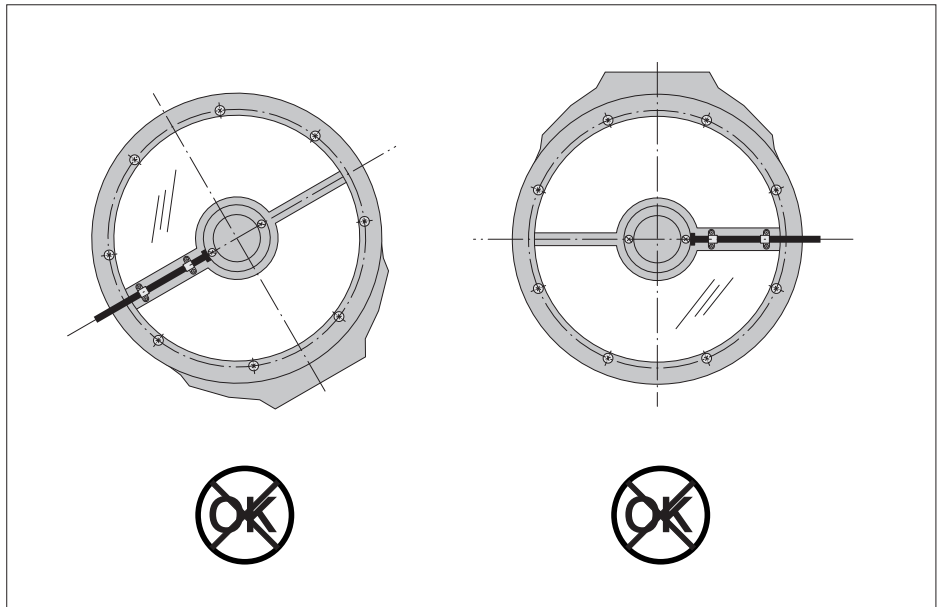
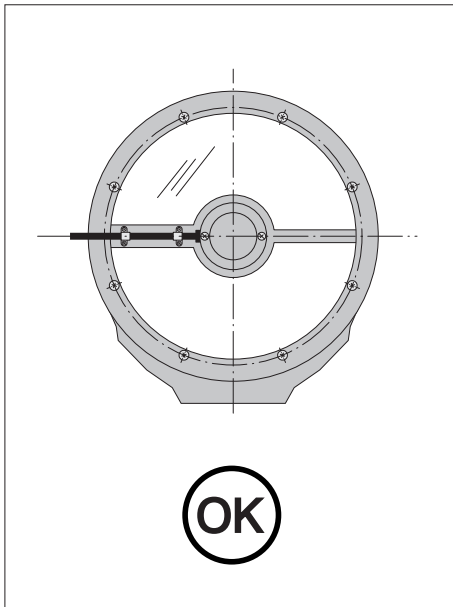

**Aansluitschema**

**Schaltplan**

**Esquema de conexiones**

**Wiring Diagram**

**Schéma de câblage**

**Schema di collegamento**

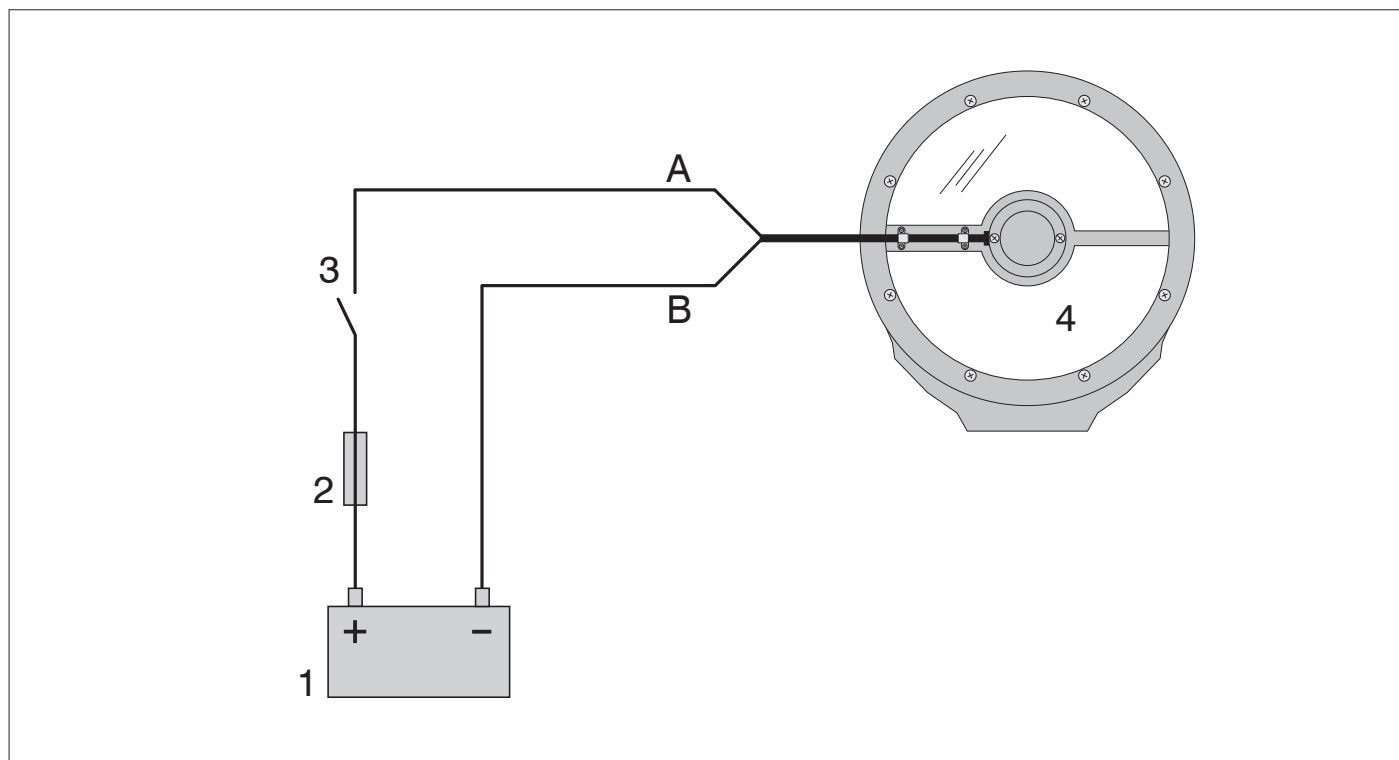

1 Accu	1 Batterie	1 Akku	1 Batterie	1 Bateria	1 Batteria
2 Zekering	2 Fuse	2 Sicherung	2 Fusible	2 Fusible	2 Fusibile
3 Schakelaar	3 Switch	3 Schalter	3 Interrupteur	3 Interruptor	3 Interruttore
4 Slingerruit	4 Clear view screen	4 Klarsichtscheibe	4 Hublot tournant	4 Ventana de vista clara	4 Chiarovisore

Kleurcode bedrading:	Wiring colour code	Farbcode der Verdrahtung	Code couleur du câblage	Códigos de color del cableado	Codice colore dei fili
A Wit ('+')	A White ('+')	A Weiß ('+')	A Blanc ('+')	A Blanco ('+')	A Bianco ('+')
B Zwart ('-')	B Black ('-')	B Schwarz ('-')	B Noir ('-')	B Negro ('-')	B Nero ('-')

Hoofdafmetingen

Hauptabmessungen

Dimensiones principales

Overall dimensions

Dimensions principales

Dimensioni principali

SLR30012

SLR30024

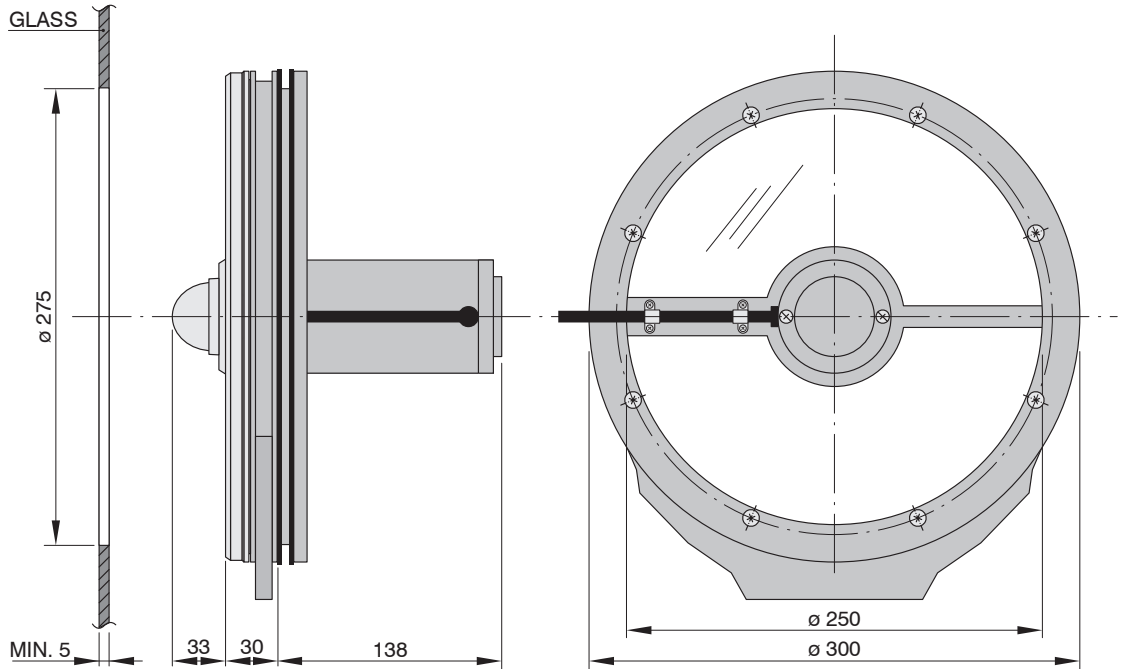

SLR35012

SLR35024

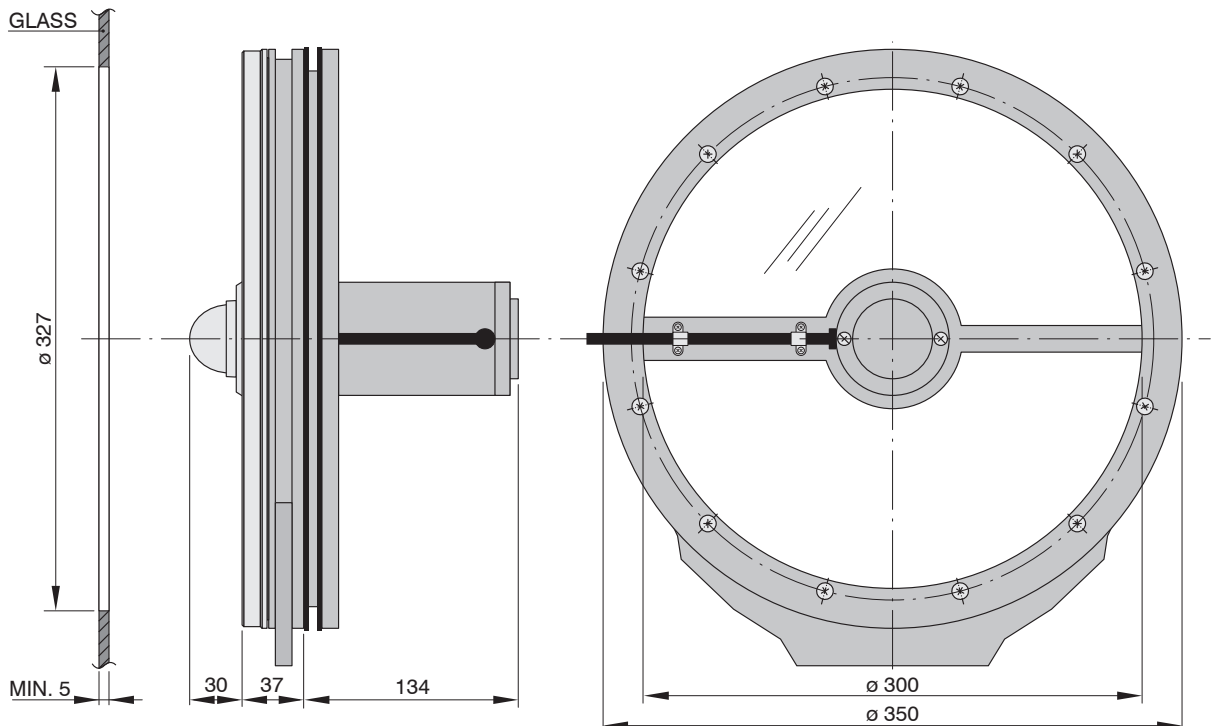

***vetus den ouden n.v.***

FOKKERSTRAAT 571 - 3125 BD SCHIEDAM - HOLLAND - TEL.: +31 10 4377700 - TELEX: 23470  
TELEFAX: +31 10 4372673 - 4621286 - E-MAIL: sales@vetus.nl - INTERNET: <http://www.vetus.nl>

Printed in the Netherlands

11.0202 I.SLR 03-03