

| | |
|-------------------|----------|
| NEDERLANDS | 3 |
| ENGLISH | 4 |
| DEUTSCH | 5 |
| FRANÇAIS | 6 |
| ESPAÑOL | 7 |
| ITALIANO | 8 |



Installatie instructies

Op afstand bediende hoofdstroom-
schakelaar annex noodstop

Installation instructions

Remotely controlled battery
main switch and emergency stop

Einbauanleitung

Fernbedienbarer strom-
und notschalter

Instructions d'installation

Disjoncteur/arrêt d'urgence

Instrucciones de instalación

Interruptor principal por control remoto
y a la vez desconectador de emergencia

Istruzioni per l'installazione

Interruttore principale e di
emergenza a distanza

Remotely controlled battery main switch and emergency stop

BPMAIN12 - BPMAIN24

1 Inleiding

Deze hoofdstroomschakelaar is zowel met de hand als elektrisch op afstand te bedienen. De schakelaar is geschikt voor grote stromen van bijvoorbeeld een boegschroef of ankerlier.



WAARSCHUWING

Dit product mag alleen worden geïnstalleerd en onderhouden door gekwalificeerd personeel dat de instructies en voorzorgsmaatregelen in deze handleiding heeft gelezen en begrepen. Het niet opvolgen van de instructies in deze handleiding kan leiden tot ernstig letsel of materiële schade. De fabrikant is niet aansprakelijk voor schade als gevolg van onjuiste installatie of onderhoud door niet-gekwalificeerd personeel.

2 Installatie



WAARSCHUWING

Neem alle accukabels los indien een reeds bestaande installatie wordt uitgebreid met de hoofdstroomschakelaar. Installeer daarna de hoofdstroomschakelaar en de kabels zoals in deze handleiding is beschreven.



WAARSCHUWING

Zorg er voor dat tijdens het aansluiten van de hoofdstroomschakelaar deze in de stand 'UIT' staat.



LET OP

Serie-parallelschakelaar

Pas een hoofdstroomschakelaar voor 12 Volt toe indien een 24 Volt boegschroef in combinatie met een serie-parallelschakelaar op een 12 Volt boordnet is aangesloten.

En gebruik een hoofdstroomschakelaar voor 24 Volt indien een 48 Volt boegschroef in combinatie met een serie-parallelschakelaar op een 24 Volt boordnet is aangesloten.

Hoofdstroomschakelaar

Monteer de hoofdstroomschakelaar zo dicht mogelijk bij de accu van de boegschroef of ankerlier om de hoofdstroomkabels zo kort mogelijk te houden.

De schakelaar is bestemd om in een schot te worden ingebouwd. Zie 'Boormal' voor het benodigde gat. Zie 'Hoofdafmetingen' voor de benodigde inbouwruimte.

De hoofdstroomschakelaar moet in de – (min) kabel van de accu naar de motor worden opgenomen.

Zie 'Aansluitschema's' voor het aansluiten de hoofdstroomschakelaar.

Hoofdstroomkabels

Pas hoofdstroomkabels toe met voldoende doorsnede.

Gebruik kabelschoenen om de hoofdstroomkabels op de schakelaar aan te sluiten.

Afstandsbediening

Plaats de afstandsbediening op een goed bereikbare plaats bij de stuurstand.

Zie 'Afstandsbediening' voor de benodigde ruimte en het te maken gat.

Monteer de afstandsbediening zoals in de tekeningen 'Afstandsbediening' is aangegeven.

Breng de tussenkabel tussen hoofdstroomschakelaar en afstandsbediening aan in het schip en steek de stekerverbindingen in elkaar. Indien het noodzakelijk is de tussenkabel door te snijden en weer te verbinden zorg er dan voor dat de aders weer kleur op kleur aangesloten worden.

Indien twee stuurstanden aanwezig zijn kunnen beide panelen door middel van een T-stuk (splitter) op de hoofdstroomschakelaar worden aangesloten.

Controle

- Sluit de accukabels aan op de accu.
- Schakel de hoofdstroomschakelaar in; zie: 'Bediening', 'Inschakelen' en controleer of de boegschroef of de ankerlier naar behoren werkt.
- Schakel de hoofdstroomschakelaar weer uit; zie: 'Bediening', 'Uitschakelen' de boegschroef of de ankerlier mag niet niet meer ingeschakeld kunnen worden.

3 Bediening

Inschakelen

Zorg er voor dat op de hoofdstroomschakelaar de grote rode knop is uitgetrokken.

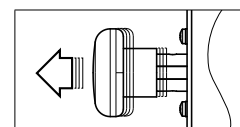

Druk op de afstandsbediening de groene toets (■) kortstondig in. De hoofdstroomschakelaar wordt nu ingeschakeld. De lamp op de afstandsbediening gaat aan.

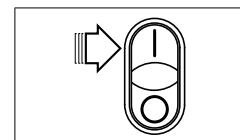

Uitschakelen

Druk op de afstandsbediening de rode toets (●) kortstondig in. De hoofdstroomschakelaar is nu uitgeschakeld. De lamp op de afstandsbediening gaat uit.

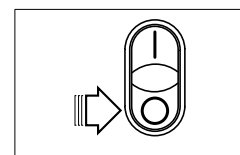

NOOD uitschakelen

Duw op de hoofdstroomschakelaar de grote rode knop in.

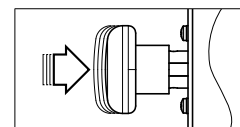

4 Technische gegevens

Contact : 1 x maak,

Max. stroom : continue, niet schakelend : 250 A
intermitterend, bij 3 min. : 800 A

Stroomverbruik : 0,85 A bij 12 V DC
0,45 A bij 24 V DC

1 Introduction

This battery main switch can be operated both by hand and electrically by remote control. The switch is suitable for the large currents required for a bow thruster or anchor windlass, for example.

 **WARNING**

This product should only be installed and maintained by qualified personnel who have read and understood the instructions and precautions in this manual. Failure to follow the instructions in this manual may result in serious injury or property damage. The manufacturer shall not be liable for any damages resulting from improper installation or maintenance by unqualified personnel.

2 Installatie

 **WARNING**

Disconnect all battery cables if battery main switch is being added to an already existing installation. Then install the battery main switch and the cables as described in this manual.

 **WARNING**

Make sure that the battery main switch is set to 'OFF' while connecting it.

 **NOTE**

Series-parallel switch
 Use a 12 Volt battery main switch if a 24 Volt bow thruster is connected to a 12 Volt on-board network in combination with a series-parallel switch.
 Use a 24 Volt battery main switch if a 48 Volt bow thruster is connected to a 24 Volt on-board network in combination with a series-parallel switch.

Battery main switch

Fit the battery main switch as close as possible to the battery for the bow thruster or anchor windlass in order to keep the cables for the battery main switch as short as possible.

The switch is designed to be built into a bulkhead. See 'Drill template' for the size of hole required. See 'Main dimensions' for the build-in space required.

The battery main switch must be connected in the – (ground) cable from the battery to the engine.

See 'Wiring diagrams' for how to connect the battery main switch.

Main current cables

Use cables with sufficient cross-section for the main current. Use cable terminals to connect the main current cables to the switch.

Remote control

Position the remote control at a readily accessible place near the steering position.

See 'Remote control' for the space and the size of hole required.

Fit the remote control as shown in the drawings 'Remote control'.

Lay the cable between the battery main switch and the remote control in the ship and connect the plug connections together.

If it is necessary to cut the connecting cable and to reconnect it later, make sure that the cores are connected colour to colour.

If there are two steering positions both panels can be connected to the battery main switch by means of a T-piece or splitter.

Checking the working

- Connect the battery cables to the battery.
- Switch the battery main switch on; see 'Operating', 'Switching on' and check that the bow thruster or the anchor windlass works properly.
- Switch the battery main switch off again; see 'Operating', 'Switching off' and check that the bow thruster or the anchor windlass can no longer be switched on.

3 Operating

Switching on

Make sure that the large red knob on the battery main switch is pulled out.

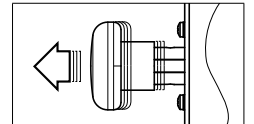

Press the green key (■) on the remote control briefly. The battery main switch will now be switched on. The light on the remote control will come on.

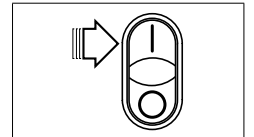

Switching off

Press the red key (●) on the remote control briefly. The battery main switch will now be switched off. The light on the remote control will go out.

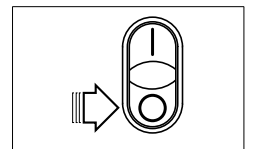

EMERGENCY switching off

Push in the large red knob on the battery main switch.

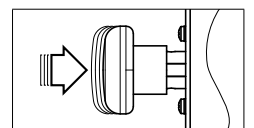

4 Technical details

| | |
|--------------|---|
| Contact | : 1 x Normally Open |
| Max. current | : continuous, not changing: 250 A intermittent for 3 min.: 800 A |
| Consumption | : 0.85 A at 12 V DC 0.45 A at 24 V DC |

1 Vorbemerkung

Dieser Hauptstromschalter kann sowohl manuell als auch elektrisch per Fernbedienung betätigt werden. Der Schalter eignet sich für hohe Stromstärke, wie z.B. für eine Bugschraube oder Ankerwinde.



WARNUNG

Dieses Produkt sollte nur von qualifiziertem Personal installiert und gewartet werden, das die Anweisungen und Vorsichtsmaßnahmen in diesem Handbuch gelesen und verstanden hat. Die Nichtbeachtung der Anweisungen in diesem Handbuch kann zu schweren Verletzungen oder Sachschäden führen. Der Hersteller haftet nicht für Schäden, die durch unsachgemäße Installation oder Wartung durch nicht qualifiziertes Personal entstehen.

2 Installation



WARNUNG

Lösen Sie alle Batteriekabel, wenn Sie den Hauptstromschalter in eine bereits vorhandene Anlage einbauen. Installieren Sie danach den Hauptstromschalter und die Kabel so wie in dieser Anleitung beschrieben.



WARNUNG

Stellen Sie sicher, dass der Hauptstromschalter beim Anschließen in 'AUS'-Stellung steht.



ACHTUNG

Serien-Parallelschalter

Verwenden Sie einen Hauptstromschalter für 12 Volt, wenn eine 24 Volt-Bugschraube in Kombination mit einem Serien-Parallelschalter an ein 12 Volt-Bordnetz angeschlossen ist.

Und verwenden Sie einen Hauptstromschalter für 24 Volt, wenn eine 48 Volt-Bugschraube in Kombination mit einem Serien-Parallelschalter an ein 24 Volt-Bordnetz angeschlossen ist.

Hauptstromschalter

Installieren Sie den Hauptstromschalter so nah wie möglich an der Batterie für die Bugschraube oder Ankerwinde, um die Hauptstromkabel möglichst kurz zu halten.

Der Schalter ist dafür vorgesehen, in ein Schott eingebaut zu werden. Zur Größe des erforderlichen Lochs vgl. die 'Bohrschablone'. Zum erforderlichen Einbauraum vgl. 'Hauptabmessungen'.

Der Hauptstromschalter muss in das – (Minus) Kabel von der Batterie zum Motor eingebaut werden.

Zum Anschluss des Hauptstromschalters vgl. die 'Anschlusskizzen'.

Hauptstromkabel

Verwenden Sie Hauptstromkabel mit ausreichendem Kabeldurchmesser. Verwenden Sie Kabelschuhe, um die Hauptstromkabel an den Schalter anzuschließen.

Fernbedienung

Bringen Sie die Fernbedienung an einer gut erreichbaren Stelle nahe beim Steuerstand an.

Zum Platzbedarf und zur Lochgröße vgl. unter 'Fernbedienung'.

Montieren Sie die Fernbedienung so, wie in den Zeichnungen 'Fernbedienung' angegeben ist.

Verlegen Sie das Zwischenkabel zwischen Hauptstromschalter und Fernbedienung im Schiff und stecken Sie die Stecker zusammen.

Muss dabei das Zwischenkabel durchgeschnitten und wieder verbunden werden, stellen Sie sicher, dass die Kabeladern wieder Farbe auf Farbe angeschlossen werden.

Sind zwei Steuerstände vorhanden, können beide über ein T-Stück (Splitter) an den Hauptstromschalter angeschlossen werden.

Kontrolle

- Schließen Sie die Batteriekabel an die Batterie an.
- Schalten Sie den Hauptstromschalter ein; vgl. unter 'Bedienung', 'Einschalten', und kontrollieren Sie, ob Bugschraube und Ankerwinde ordnungsgemäß funktionieren.
- Schalten Sie den Hauptstromschalter wieder aus; vgl. unter 'Bedienung', 'Ausschalten'. Bugschraube und Ankerwinde dürfen sich dann nicht mehr einschalten lassen.

3 Bedienung

Einschalten

Stellen Sie sicher, dass am Hauptstromschalter der große rote Knopf herausgezogen ist.

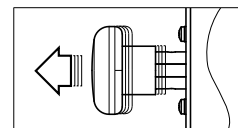

Drücken Sie auf der Fernbedienung die grüne Taste (■) einmal kurz. Der Hauptstromschalter wird jetzt eingeschaltet. Die Lampe auf der Fernbedienung geht an.

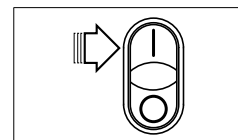

Ausschalten

Drücken Sie auf der Fernbedienung die rote Taste (●) einmal kurz. Der Hauptstromschalter ist jetzt ausgeschaltet. Die Lampe auf der Fernbedienung geht aus.

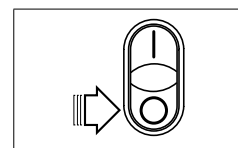

NOT-Ausschalter

Drücken Sie auf den großen roten Knopf am Hauptstromschalter.

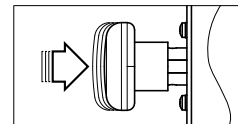

4 Technische Daten

| | |
|----------------|---|
| Kontakt | : 1 x Schließer |
| Max. Strom | : fortlaufend, nicht schaltend: 250 A intermittierend, bei 3 Min.: 800 A |
| Stromverbrauch | : 0,85 A bei 12 V DC 0,45 A bei 24 V DC |

1 Introduction

Ce disjoncteur peut être actionné à la main ou à distance avec une télécommande électrique. Le disjoncteur convient pour des courants élevés par exemple pour une hélice d'étrave ou un guindeau électrique.



AVERTISSEMENT

Ce produit ne doit être installé et entretenu que par du personnel qualifié qui a lu et compris les instructions et les précautions contenues dans ce manuel. Le non-respect des instructions de ce manuel peut entraîner des blessures graves ou des dommages matériels. Le fabricant n'est pas responsable des dommages résultant d'une installation ou d'un entretien incorrect par un personnel non qualifié.

2 Installation



AVERTISSEMENT

Si le disjoncteur est ajouté à une installation existante, il faudra détacher tous les fils de la batterie. Installez ensuite le disjoncteur et les fils comme il est décrit dans le manuel.



AVERTISSEMENT

Pour raccorder le disjoncteur, celui-ci doit être sur la position Arrêt.



ATTENTION

Coupleur série – parallèle

Utilisez un disjoncteur 12 volts si une hélice d'étrave de 24 volts en combinaison avec un coupleur série – parallèle est raccordée sur un circuit de bord de 12 volts.

Et utilisez un disjoncteur 24 volts si une hélice d'étrave de 48 volts en combinaison avec un coupleur série – parallèle est raccordée sur un circuit de bord 24 volts.

Disjoncteur

Monter le disjoncteur le plus près possible de la batterie de l'hélice d'étrave ou du guindeau afin que les câbles de courant principal soient le plus court possible.

Le disjoncteur est prévu pour être encastré dans une cloison. Voir 'Garbit' pour déterminer la taille du trou nécessaire. Voir 'Dimensions principales' pour déterminer la place nécessaire pour l'encastrement.

Le disjoncteur doit être installé sur le **fil - (moins)** allant de la batterie au moteur.

Voir 'Dimensions principales' pour le raccordement du disjoncteur.

Fils de courant principal

Utilisez des fils de courant principal de diamètre suffisant.

Utilisez des cosses de câble pour connecter les fils de courant principal sur le disjoncteur.

Télécommande

Installer la télécommande à un endroit facilement accessible près du poste de pilotage.

Voir le point 'Télécommande' pour déterminer l'espace nécessaire et le trou à percer.

Monter la télécommande comme indiqué sur les croquis 'Télécommande'.

Raccorder le câble intermédiaire entre le disjoncteur et la télécommande sur le navire et introduire la fiche dans la prise.

Si le câble intermédiaire doit être coupé puis raccordé de nouveau, veiller à ce que les fils soient bien reconnectés par couleur.

Si deux postes de pilotage sont présents, les deux panneaux de commande peuvent être raccordés au disjoncteur à l'aide d'un T (splitter).

Contrôle

- Raccordez les câbles de la batterie à la batterie.
- Branchez le disjoncteur ; voir : 'Commande', 'Activer' et vérifiez si l'hélice d'étrave ou le guindeau fonctionnent correctement.
- Débranchez le disjoncteur ; voir : 'Commande', 'Désactiver' et l'hélice d'étrave ou le guindeau ne doivent plus pouvoir être activés.

3 Fonctionnement

Activation

Veillez à ce que le gros bouton rouge sur le disjoncteur soit tiré.

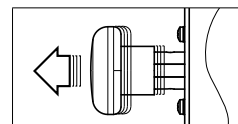

Appuyez brièvement sur le bouton vert (■) de la télécommande. Le disjoncteur est à présent activé. Le voyant s'allume sur la télécommande.

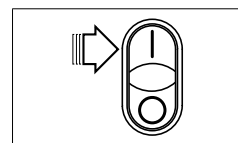

Désactivation

Appuyez brièvement sur le bouton rouge (●) de la télécommande. Le disjoncteur est à présent désactivé. Le voyant s'éteint sur la télécommande.

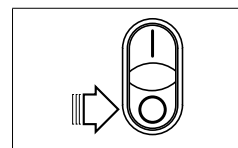

ARRÊT D'URGENCE

Appuyez le gros bouton rouge sur le disjoncteur.

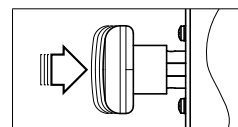

4 Fiche technique

| | |
|-------------------------|---|
| Contact | : 1 x mettre le contact, |
| Courant max. | : continu, non couplé : 250 A intermittent, à 3 min. : 800 A |
| Consommation de courant | : 0,85 A à 12 V CC 0,45 A à 24 V CC |

1 Introducción

Este interruptor principal de batería se puede accionar tanto manualmente como eléctricamente por control remoto. El interruptor es adecuado para las grandes corrientes requeridas por una hélice de proa o un molinete, por ejemplo.



ADVERTENCIA

Este producto solo debe ser instalado y mantenido por personal calificado que haya leído y entendido las instrucciones y precauciones de este manual. El incumplimiento de las instrucciones de este manual puede provocar lesiones graves o daños a la propiedad. El fabricante no se hace responsable de los daños resultantes de una instalación o mantenimiento inadecuados por parte de personal no calificado.

2 Instalación



ADVERTENCIA

Desconecte todos los cables de la batería si el interruptor principal de batería se está añadiendo a una instalación ya existente. Luego instale el interruptor principal de batería y los cables tal como se indica en este manual.



ADVERTENCIA

Asegúrese de que el interruptor principal de batería está en 'OFF' (apagado) al conectarlo.



ATENCIÓN

Interruptor serie-paralelo

Use un interruptor principal de batería de 12 voltios si se conecta una hélice de proa de 24 voltios a una red de a bordo de 12 voltios en combinación con un interruptor serie-paralelo. Use un interruptor principal de batería de 24 voltios si se conecta una hélice de proa de 48 voltios a una red de a bordo de 24 voltios en combinación con un interruptor serie-paralelo.

Interruptor principal de batería

Coloque el interruptor principal de batería lo más cerca posible de la batería de la hélice de proa o molinete para que los cables del interruptor principal de batería sean lo más cortos posible.

El interruptor se ha diseñado para ser introducido en un panel. Vea en la 'Plantilla para taladrar' el tamaño requerido para el orificio. Vea en 'Dimensiones principales' el espacio de inserción requerido.

El interruptor principal de batería debe conectarse en el cable - (negativo) de la batería al motor.

Vea en los 'Esquemas de conexiones' cómo conectar el interruptor principal de batería.

Cables de corriente principal

Use cable con sección transversal suficiente para la corriente principal. Use cabezales de cable para conectar los cables de corriente principal al interruptor.

Control remoto

Coloque el control remoto en un lugar fácilmente accesible cerca de la posición de gobierno. Vea en 'Control remoto' el espacio y tamaño del orificio necesario.

Coloque el control remoto tal como se indica en los gráficos en 'Control remoto'.

Disponga el cable entre el interruptor principal de batería y el control remoto en la embarcación y conecte ambas conexiones. Si es necesario cortar el cable de conexión y volverlo a conectar más tarde, asegúrese que los hilos se conectan color con color.

Si hay dos posiciones de gobierno, ambos paneles se pueden conectar al interruptor principal de batería mediante una pieza en T o separador.

Comprobación del funcionamiento

- Conecte los cables de la batería a la batería.
- Conecte el interruptor principal de batería; consulte 'Funcionamiento' y 'Conexión' y compruebe que la hélice de proa o el molinete funcionen correctamente.
- Desconectar el interruptor principal de batería; consulte 'Funcionamiento' y 'Desconexión' y compruebe que la hélice de proa o el molinete ya no funcionen.

3 Funcionamiento

Conexión

Asegúrese de que el pomo rojo grande del interruptor principal de batería está hacia afuera.

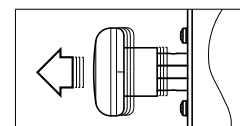

Pulse brevemente la tecla verde (■) del control remoto. El interruptor principal de batería se habrá conectado. La luz del control remoto se encenderá.

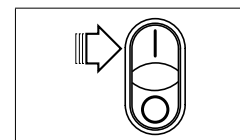

Desconexión

Pulse brevemente la tecla roja (●) del control remoto. El interruptor principal de batería se habrá desconectado. La luz del control remoto se apagará.

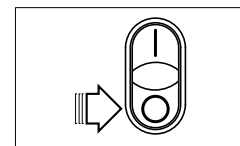

Desconexión de EMERGENCIA

Empuje adentro el pomo rojo grande del interruptor principal de batería.

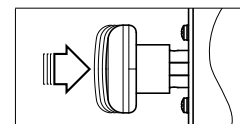

4 Especificaciones técnicas

| | |
|----------------|---|
| Contacto | : 1 x contacto de trabajo |
| Corriente máx. | : continua, sin cambio: 250 A intermitente durante 3 min.: 800 A |
| Consumo | : 0.85 A a 12 V CC 0,45 A a 24 V CC |

1 Introduzione

Questo interruttore principale può essere comandato sia a mano sia elettricamente a distanza. L'interruttore è indicato per correnti forti, ad esempio per un'elica di prua o un verricello salpa ancore.



AVVERTIMENTO

Questo prodotto deve essere installato e sottoposto a manutenzione solo da personale qualificato che abbia letto e compreso le istruzioni e le precauzioni contenute nel presente manuale. La mancata osservanza delle istruzioni contenute nel presente manuale può causare gravi lesioni o danni materiali. Il produttore non è responsabile di eventuali danni derivanti da un'installazione o manutenzione non corretta da parte di personale non qualificato.

2 Installazione



AVVERTIMENTO

Per inserire l'interruttore principale in un impianto esistente, scollegate tutti i cavi della batteria. Quindi collegate l'interruttore principale ed i cavi della batteria come descritto nel presente manuale.



AVVERTIMENTO

Assicuratevi che l'interruttore principale si trovi in posizione 'SPENTO' durante il collegamento.



ATTENZIONE

Interruttore serie-parallelo

Installate un interruttore principale a 12 Volt nel caso in cui un'elica di prua a 24 Volt sia collegata alla rete di bordo a 12 Volt con un interruttore serie-parallelo.

Installate, invece, un interruttore principale a 24 Volt nel caso in cui un'elica di prua a 48 Volt sia collegata alla rete di bordo a 24 Volt con un interruttore serie-parallelo.

Interruttore principale

Montate l'interruttore principale il più vicino possibile alla batteria dell'elica di prua o del verricello salpa ancore, in modo da mantenere i cavi elettrici più corti possibile.

L'interruttore è destinato ad essere incassato in una paratia. Utilizzate la 'Maschera di foratura' per praticare il foro di incasso. Si rimanda alle 'Dimensioni principali' per le dimensioni del foro di incasso.

L'interruttore principale deve essere installato lungo il cavo negativo (-) che collega la batteria al motore.

Per collegare l'interruttore principale si rimanda allo 'Schema dei collegamenti'.

Cavi elettrici principali

Usate cavi elettrici principali con una sezione sufficientemente grande.

Utilizzate dei terminali per collegare i cavi di alimentazione principali all'interruttore.

Telecomando

Posizionate il comando a distanza in un luogo ben accessibile vicino alla postazione di governo.

Si rimanda al paragrafo 'Comando a distanza' per le dimensioni e per praticare il foro di incasso.

Montate il comando a distanza come indicato nei disegni al paragrafo 'Comando a distanza'.

Collegate tra loro l'interruttore principale ed il comando a distanza con il cavo di collegamento ed allacciate i contatti.

Se necessario potete tagliare il cavo di collegamento e ricollegare le due estremità, facendo attenzione a rispettare i colori dei fili.

Nel caso vi siano due postazioni di governo, è possibile collegare entrambi i pannelli all'interruttore principale mediante un raccordo a T (splitter).

Controlli:

- Collegate i cavi della batteria alla batteria.
- Azionate l'interruttore principale; vedi: 'Comando', 'Accensione' e controllate che l'elica di prua o il verricello salpa ancore funzioni correttamente.
- Spegnete l'interruttore principale; vedi: 'Comando', 'Spegnimento', l'elica di prua o il verricello salpa ancora non devono più poter essere accesi.

3 Comando

Accensione

Assicuratevi che il grande pulsante rosso situato sull'interruttore principale sia sollevato.

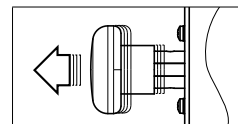

Premete brevemente il pulsante verde (■) sul comando a distanza. In questo modo l'interruttore principale si accende. La spia luminosa sul comando a distanza si accende.

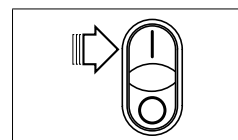

Spegnimento

Premete brevemente il pulsante rosso (●) sul comando a distanza. In questo modo l'interruttore principale si spegne. Si spegne anche la spia luminosa sul comando a distanza.

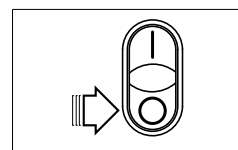

Interruttore di EMERGENZA

Premete il grosso pulsante rosso sull'interruttore principale.

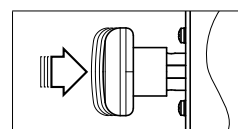

4 Dati tecnici

| | |
|---------------|--|
| Contatto | : 1 x intero, |
| Corrente max. | : continua, non azionabile: 250 A intermittente, ogni 3 min.: 800 A |
| Consumo | : 0,85 A a 12 V CC 0,45 A a 24 V CC |

5 Schema hoofdstroomschakelaar
 Diagram of battery main switch
 Schaltplan Hauptstromschalter

Schéma du disjoncteur
 Esquema de interruptor principal de batería
 Schema interruttore principale

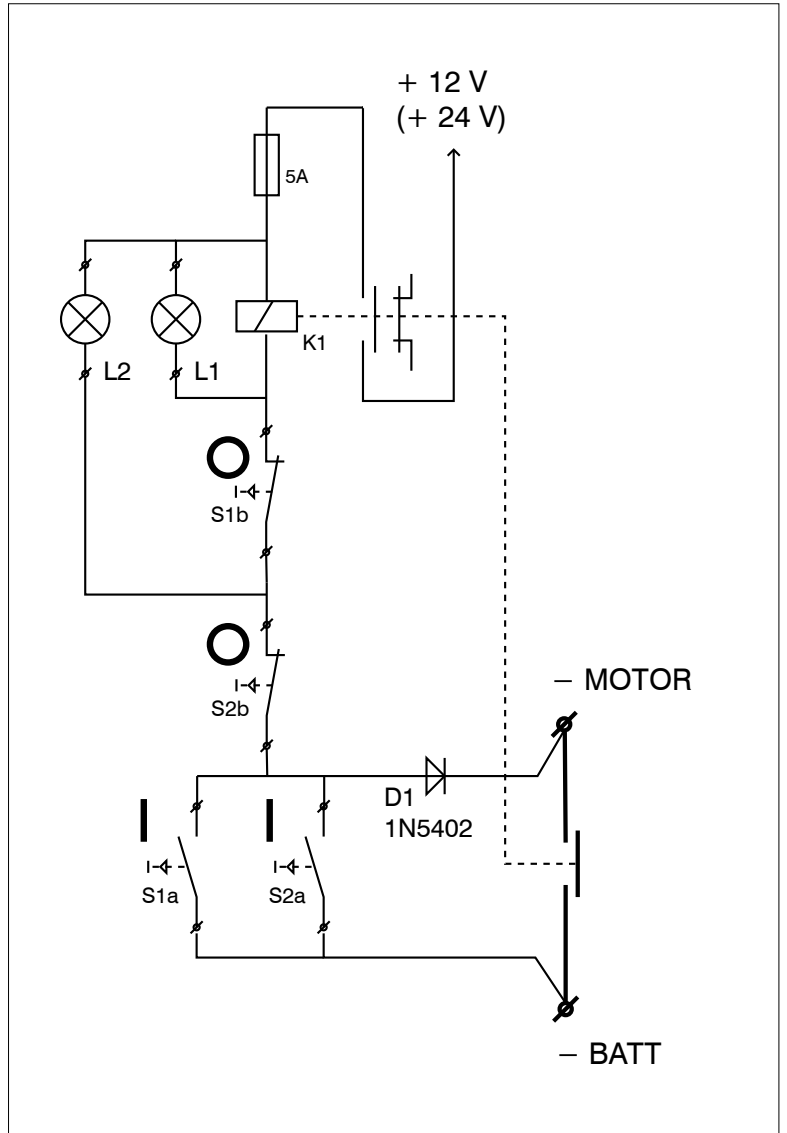
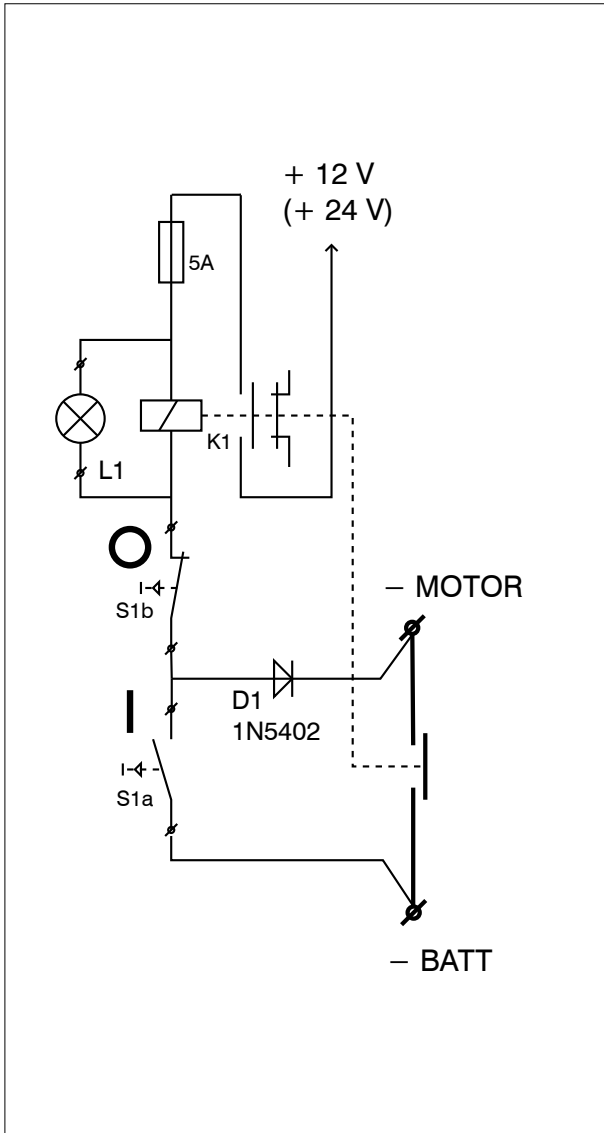

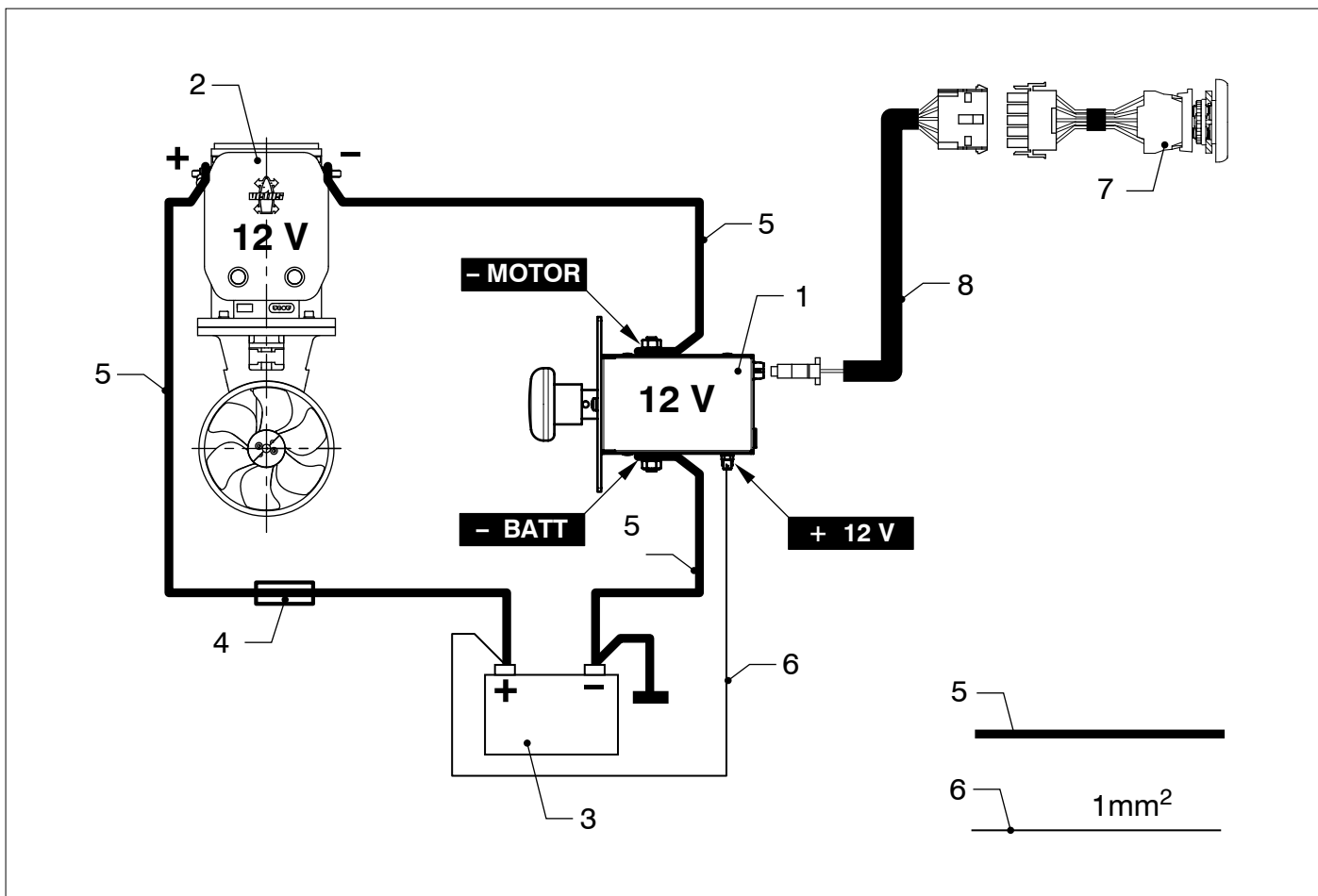

Installatievoorbeeld met een 12 Volt boegschroef

Montagebeispiel mit einer 12 Volt-Bugschraube

Instalación de ejemplo para una hélice de proa de 12 voltios

Installation example for a 12 Volt bow thruster

Exemple d'installation avec une hélice d'étrave de 12 volts

Esempio di installazione con un'elica di prua a 12 Volt

| | | | |
|---|---|--|---|
| 1 | Hoofdstroomschakelaar | Battery main switch | Hauptstromschalter |
| 2 | Boegschroef | Bow thruster | Bugschraube |
| 3 | Accu (12 V) | Battery (12 V) | Batterie (12 V) |
| 4 | Hoofdzekering, voor grootte zie handleiding boegschroef | Main fuse, for size see bow thruster manual | Hauptsicherung, zur Stärke vgl. die Anleitung zur Bugschraube |
| 5 | Hoofdstroomkabels, voor doorsnede zie handleiding boegschroef | Main current cables, for cross-section see bow thruster manual | Hauptstromkabel, zum Durchmesser vgl. die Anleitung zur Bugschraube |
| 6 | Voeding hoofdstroomschakelaar | Power supply to battery main switch | Stromversorgung Hauptstromschalter |
| 7 | Bedieningspaneel | Control panel | Fernbedienschalter |
| 8 | Tussenkabel | Connecting cable | Zwischenkabel |

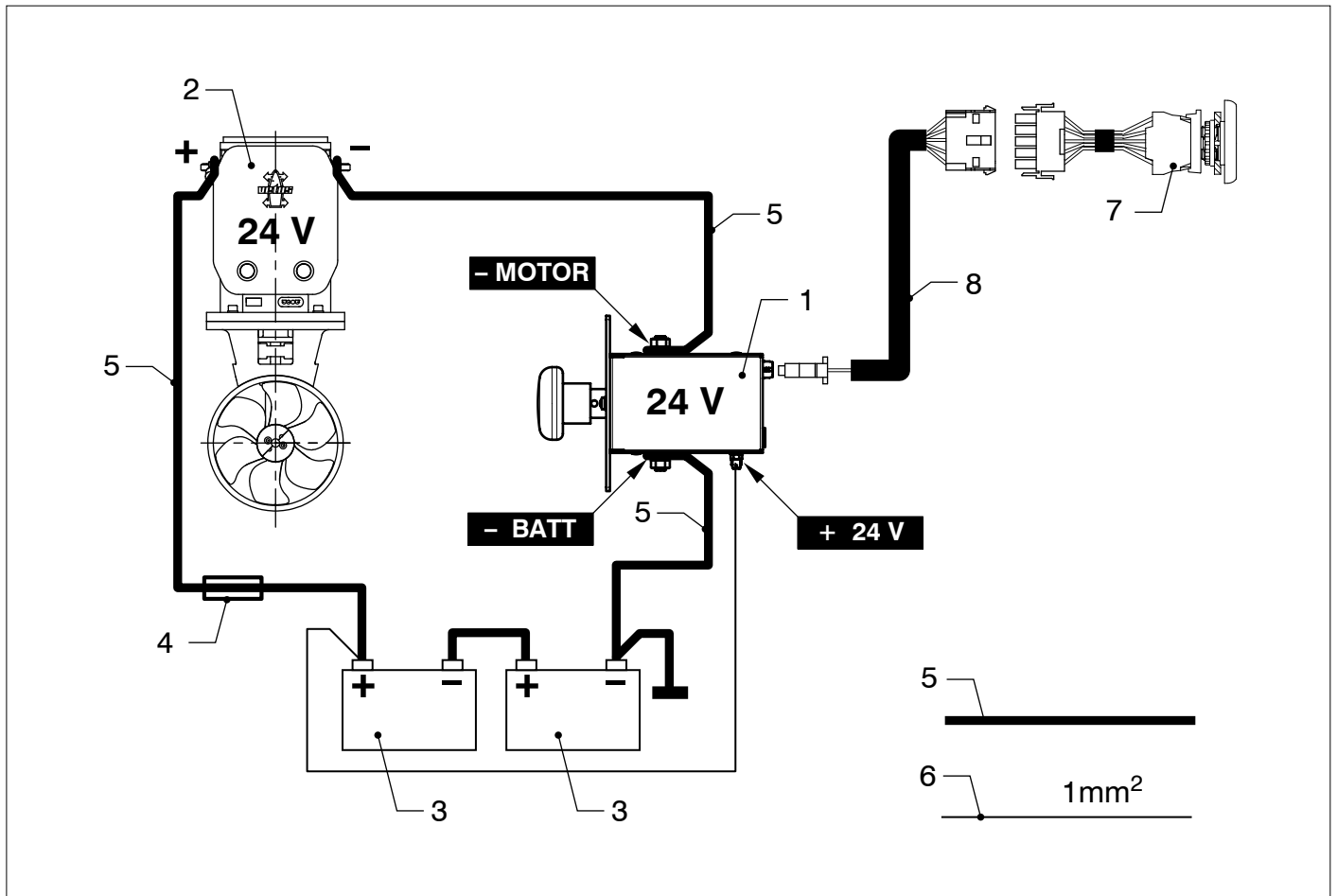

Installatievoorbeeld met een 24 Volt boegschroef

Montagebeispiel mit einer 24 Volt-Bugschraube

Instalación de ejemplo para una hélice de proa de 24 voltios

Installation example for a 24 Volt bow thruster

Exemple d'installation avec une hélice d'étrave de 24 volts

Esempio di installazione con un'elica di prua a 24 Volt

| | | | |
|---|---|--|--|
| 1 | Disjoncteur | Interruptor principal de batería | Interruttore principale |
| 2 | Hélice d'étrave | Hélice de proa | Elica di prua |
| 3 | Batterie (12 V) | Batería (12 V) | Batteria (12 V) |
| 4 | Fusible principal ; pour la taille, voir le manuel de l'hélice d'étrave | Fusible principal; para el tamaño consulte el manual de la hélice de proa | Fusibile principale, per grandezza vedi manuale elica di prua. |
| 5 | Fils de courant principal ; pour connaître le diamètre, voir le manuel de l'hélice d'étrave | Cables de corriente principal; para la sección transversal consulte el manual de la hélice de proa | Cavi di alimentazione, per sezione vedi manuale elica di prua |
| 6 | Alimentation du disjoncteur | Fuente de alimentación del interruptor principal de batería | Alimentazione interruttore principale |
| 7 | Tableau de commande | Panel de control | Pannello di comando |
| 8 | Câble intermédiaire | Cable de conexión | Cavo di collegamento |

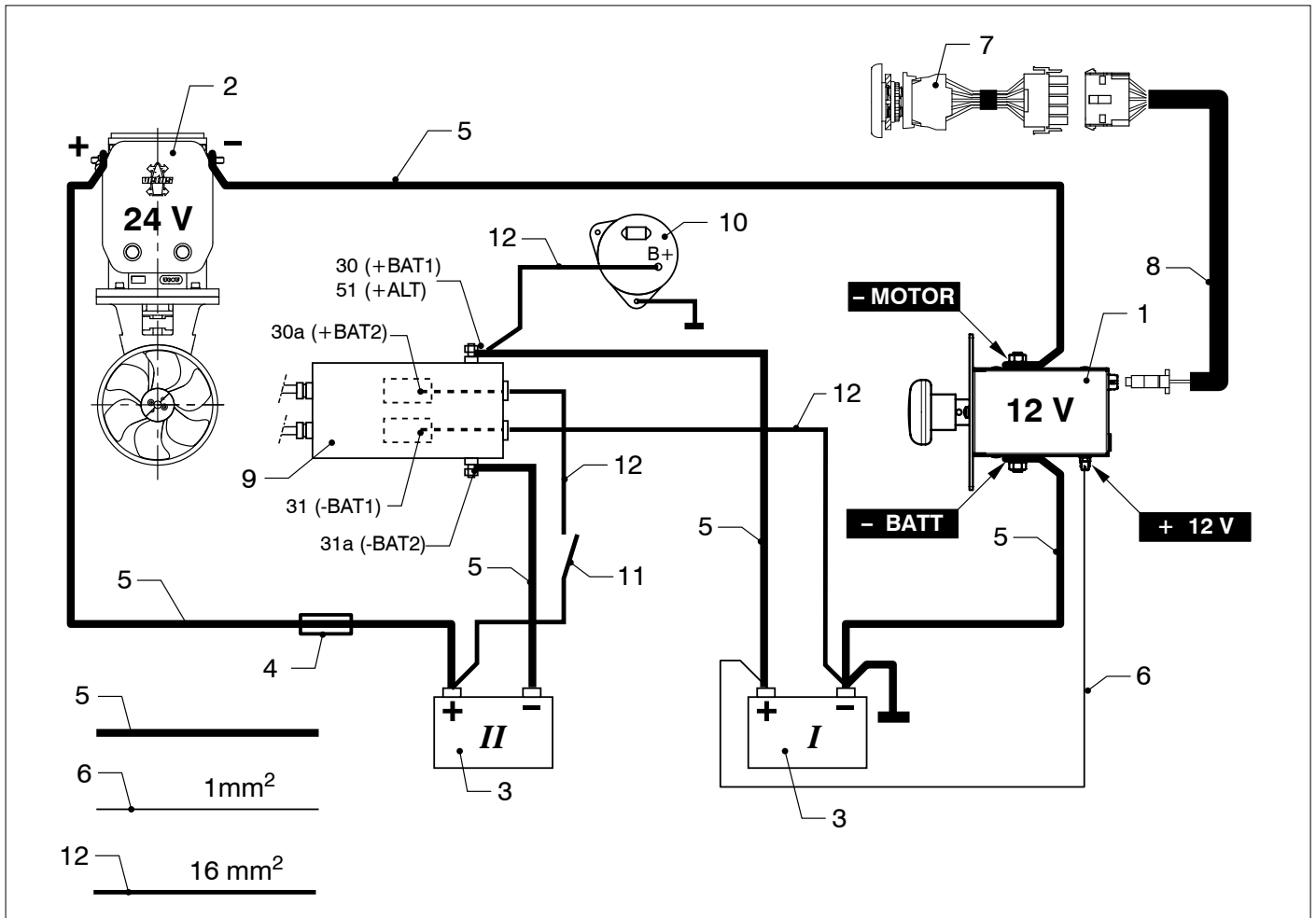

Installatievoorbeeld met een 24 Volt boegschroef in combinatie met een serie-parallelschakelaar aangesloten op een 12 Volt boordnet

Montagebeispiel mit einer 24 Volt-Bugschraube in Kombination mit einem Serien-Parallelschalter, angeschlossen an ein 12 Volt-Bordnetz

Ejemplo de instalación para una hélice de proa de 24 voltios en combinación con un interruptor serie-paralelo conectado a una red de a bordo de 12 voltios

Installation example for a 24 Volt bow thruster in combination with a series-parallel switch connected to a 12 Volt board system

Exemple d'installation avec une hélice d'étrave de 24 volts en combinaison avec un coupleur série-parallèle raccordée sur un circuit de bord de 12 volts

Esempio di installazione con un'elica di proa a 24 Volt collegata alla rete di bordo a 12 Volt con un interruttore serie-parallelo

| | | | |
|----|---|--|---|
| 1 | Hoofdstroomschakelaar | Battery main switch | Hauptstromschalter |
| 2 | Boegschroef | Bow thruster | Bugschraube |
| 3 | Accu (12 V) | Battery (12 V) | Batterie (12 V) |
| 4 | Hoofdzekering, voor grootte zie handleiding boegschroef | Main fuse, for size see bow thruster manual | Hauptsicherung, zur Stärke vgl. die Anleitung zur Bugschraube |
| 5 | Hoofdstroomkabels, voor doorsnede zie handleiding boegschroef | Main current cables, for cross-section see bow thruster manual | Hauptstromkabel, zum Durchmesser vgl. die Anleitung zur Bugschraube |
| 6 | Voeding hoofdstroomschakelaar | Power supply to battery main switch | Stromversorgung Hauptstromschalter |
| 7 | Bedieningspaneel | Control panel | Fernbedieneschalter |
| 8 | Tussenkabel | Connecting cable | Zwischenkabel |
| 9 | Serie-parallelschakelaar | Series-parallel switch | Serien-Parallelschalter |
| 10 | Dynamo | Dynamo | Dynamo |
| 11 | Scheidingsschakelaar | Separation switch | Trennschalter |
| 12 | Laadstroomkabels | Charging current cables | Ladestromkabel |

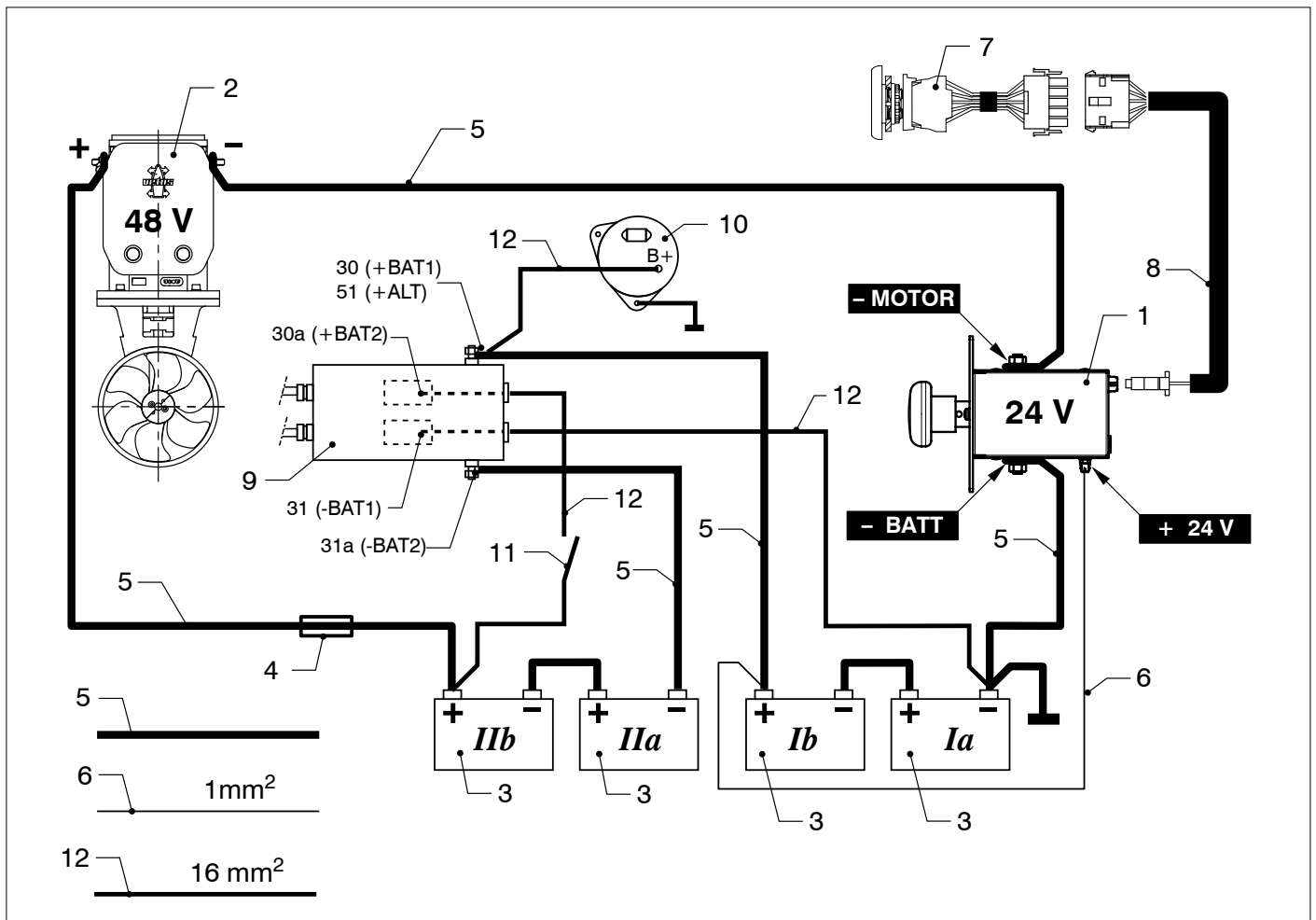

Installatievoorbeeld met een 48 Volt boegschroef in combinatie met een serie-parallelschakelaar aangesloten op een 24 Volt boordnet

Montagebeispiel mit einer 48 Volt-Bugschraube in Kombination mit einem Serien-Parallelschalter, angeschlossen an ein 24 Volt-Bordnetz

Ejemplo de instalación para una hélice de proa de 48 voltios en combinación con un interruptor serie-paralelo conectado a una red de a bordo de 24 voltios

Installation example for a 48 Volt bow thruster in combination with a series-parallel switch connected to a 24 Volt board system

Exemple d'installation avec une hélice d'étrave de 48 volts en combinaison avec un coupleur série-parallèle raccordée sur un circuit de bord de 24 volts

Esempio di installazione con un'elica di proa a 48 Volt collegata alla rete di bordo a 24 Volt con un interruttore serie-parallelo

| | | | |
|----|---|--|--|
| 1 | Disjoncteur | Interruptor principal de batería | Interruttore principale |
| 2 | Hélice d'étrave | Hélice de proa | Elica di prua |
| 3 | Batterie (12 V) | Batería (12 V) | Batteria (12 V) |
| 4 | Fusible principal ; pour connaître la taille, voir le manuel de l'hélice d'étrave | Fusible principal; para el tamaño consulte el manual de la hélice de proa | Fusibile principale, per grandezza vedi manuale elica di prua. |
| 5 | Fils de courant principal ; pour connaître le diamètre, voir le manuel de l'hélice d'étrave | Cables de corriente principal; para la sección transversal consulte el manual de la hélice de proa | Cavi di alimentazione, per sezione vedi manuale elica di prua |
| 6 | Alimentation du disjoncteur | Fuente de alimentación del interruptor principal de batería | Alimentazione interruttore principale |
| 7 | Tableau de commande | Panel de control | Pannello di comando |
| 8 | Câble intermédiaire | Cable de conexión | Cavo di collegamento |
| 9 | Coupleur série - parallèle | Interruptor serie-paralelo | Interruttore serie-parallelo |
| 10 | Dynamo | Dinamo | Dinamo |
| 11 | Interrupteur-séparateur | Interruptor de separación | Interruttore di separazione |
| 12 | Fils de courant de charge | Cables de corriente de carga | Cavi elettrici di carica |

7 Afstandsbediening
Remote control

Fernbedienung
Télécommande

Control remoto
Comando a distanza

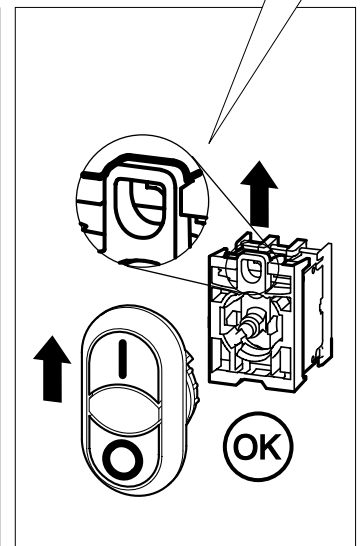
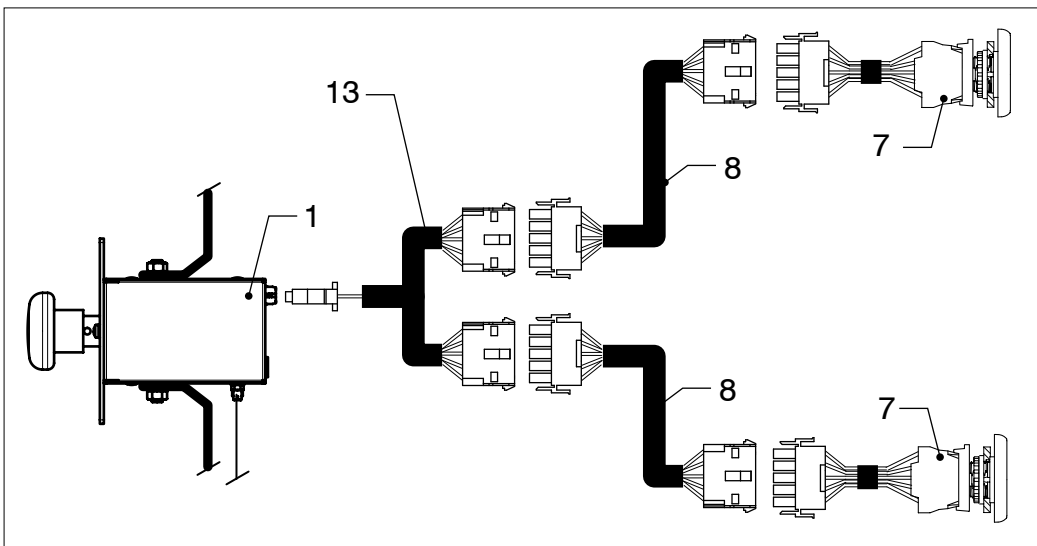
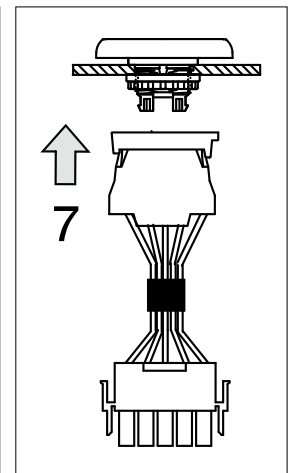
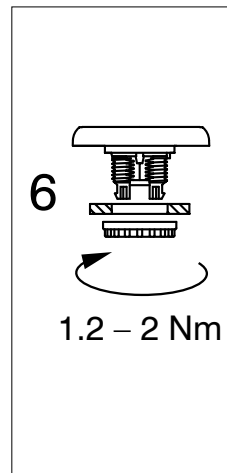
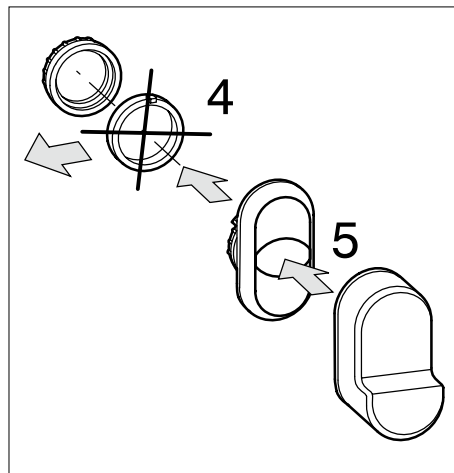
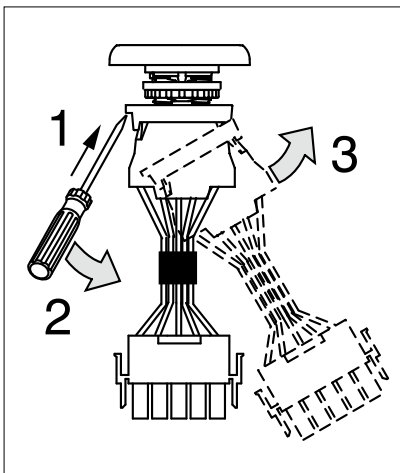
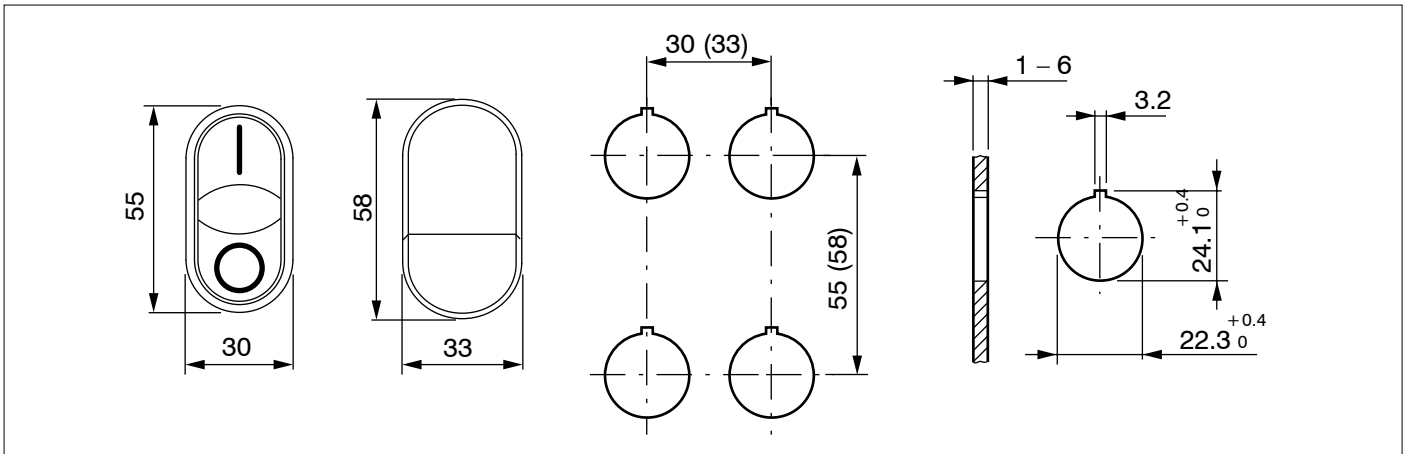

- 1 Hoofdstroomschakelaar
- 7 Bedieningspaneel
- 8 Tussenkabel
- 13 T-stuk

- 1 Hauptstromschalter
- 7 Fernbedieneschalter
- 8 Zwischenkabel
- 13 T-Stück

- 1 Interruptor principal de batería
- 7 Panel de control
- 8 Cable de conexión
- 13 Pieza en T

- 1 Battery main switch
- 7 Control panel
- 8 Connecting cable
- 13 T-piece

- 1 Disjoncteur
- 7 Tableau de commande
- 8 Câble intermédiaire
- 13 Pièce en T

- 1 Interruttore principale
- 7 Pannello di comando
- 8 Cavo di collegamento
- 13 Raccordo a T

8 Hoofdafmetingen
Principal dimensions

Hauptabmessungen
Dimensions principales

Dimensiones principales
Dimensioni principali

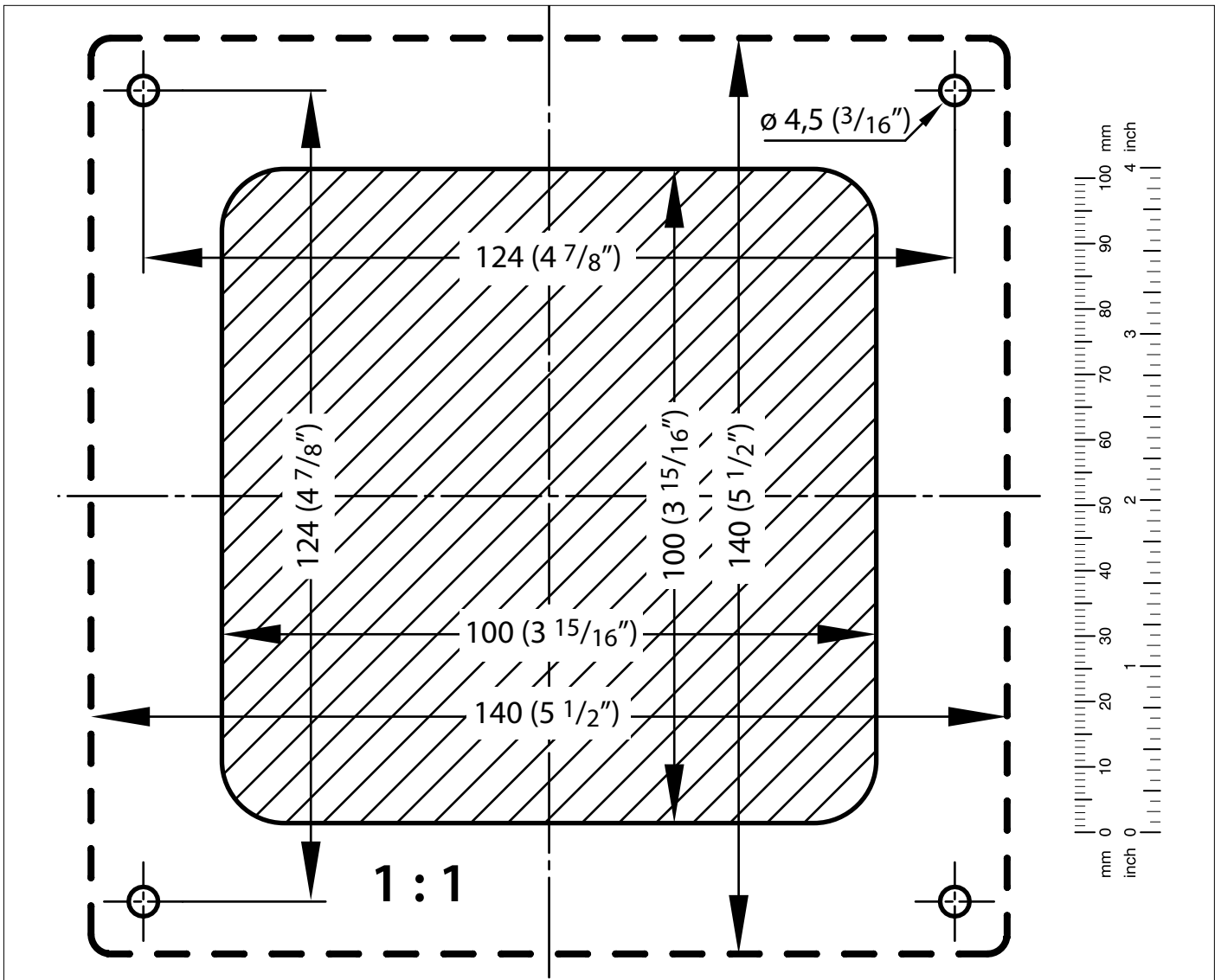
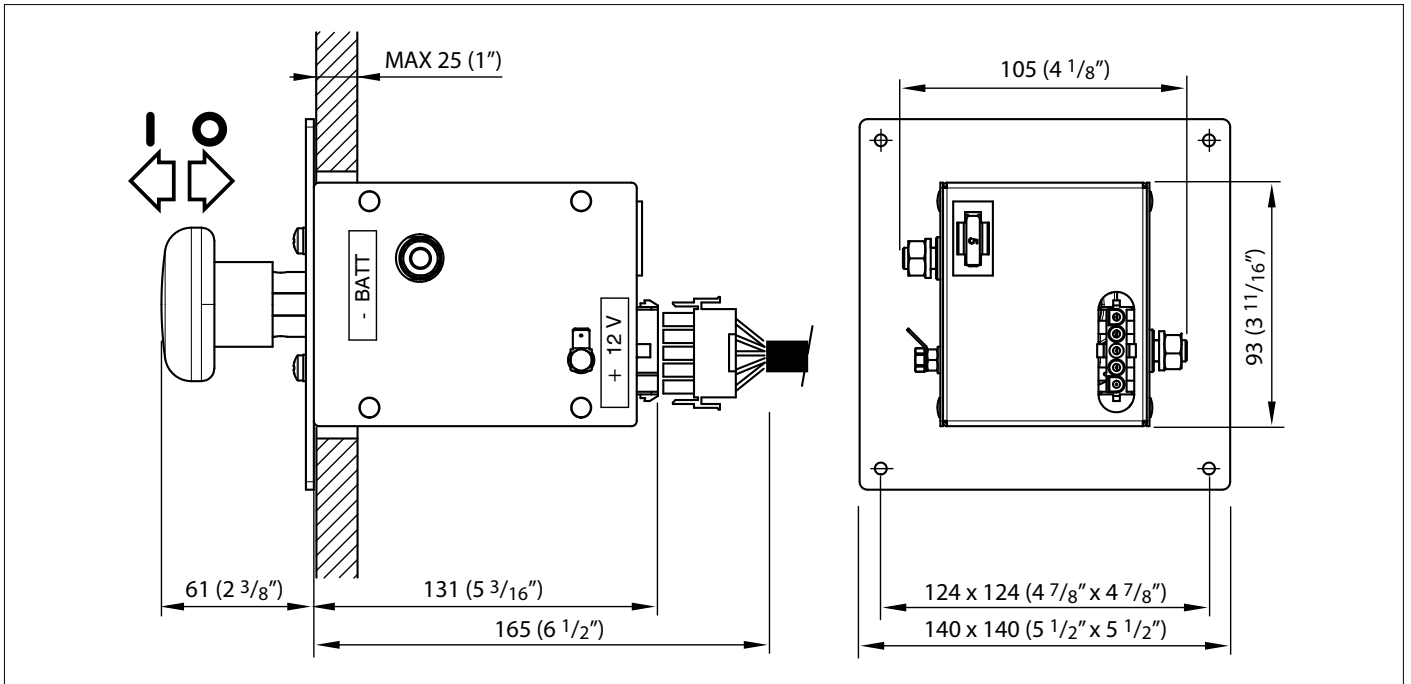



Points de collecte sur www.quefairedemesdechets.fr
Privilégiez la réparation ou le don de votre appareil !



Havenstraat 11 - 3115 HC Schiedam - The Netherlands
Tel.: +31 (0)88 4884700 - sales@vetus.com - www.vetus.com

Printed in the Netherlands
090307.01 2025-02