



NEDERLANDS	3
ENGLISH	11
DEUTSCH	19
FRANÇAIS	27
ESPAÑOL	35
ITALIANO	43

Installatie- en gebruikershandleiding
Aansluitkit voor brandstoftanks

Installation and user manual
Connection kit for fuel tanks

Installations- und Benutzerhandbuch
Anschlußbausätze für Kraftstofftank

Manuel d'Installation et d'utilisation
Kits de raccordement pour
des réservoirs de carburant

Manual de instalación y usuario
Estuches para tanques de carburant

Manuale d'installazione e d'uso
Kit di raccordo per serbatoi per
carburante

Connection kit for fuel tanks

ILTCONF38

Inhoud

1	Inleiding.....	3
2	Installatie.....	3
2.1	Algemeen.....	3
2.2	Vorbereiding.....	5
2.3	Montage aansluitdeksel.....	6
2.4	Aansluiten van de tank.....	8
2.5	Controle.....	8
3	Winterklaar maken.....	10
4	Onderhoud.....	10
5	Technische gegevens.....	10
6	Hoofdafmetingen.....	54

Content

1	Introduction.....	11
2	Installation.....	11
2.1	General.....	11
2.2	Preparation.....	13
2.3	Fitting the connection cover.....	14
2.4	Connecting the tank.....	16
2.5	Check.....	16
3	Preparing for winter.....	18
4	Maintenance.....	18
5	Technical Data.....	18
6	Principal dimensions.....	54

Inhalt

1	Einleitung.....	19
2	Installation.....	19
2.1	Allgemeines.....	19
2.2	Vorbereitung.....	21
2.3	Montage des Anschlussdeckels.....	22
2.4	Anschließen des Tanks.....	24
2.5	Kontrolle.....	24
3	Winterfest machen.....	26
4	Wartung.....	26
5	Technische Daten.....	26
6	Hauptabmessungen.....	54

Sommaire

1	Introduction.....	27
2	Installation.....	27
2.1	Généralités.....	27
2.2	Préparatifs.....	29
2.3	Montage du couvercle de raccordement.....	30
2.4	Raccordement du réservoir.....	32
2.5	Contrôle.....	32
3	Remisage pour l'hiver.....	34
4	Entretien.....	34
5	Fiche technique.....	34
6	Dimensions principales.....	54

Índice

1	Introducción.....	35
2	Instalación.....	35
2.1	Generalidades.....	35
2.2	Preparación.....	37
2.3	Montaje de la tapa de conexión.....	38
2.4	Conexión del depósito.....	40
2.5	Comprobación.....	40
3	Preparación para el invierno.....	42
4	Mantenimiento.....	42
5	Datos técnicos.....	42
6	Dimensiones principales.....	54

Indice

1	Introduzione.....	43
2	Installazione.....	43
2.1	Generalità.....	43
2.2	Predisposizione.....	45
2.3	Montaggio coperchio di raccordo.....	46
2.4	Collegamento del serbatoio.....	48
2.5	Controlli.....	48
3	Preparazione per il rimessaggio.....	50
4	Manutenzione.....	50
5	Dati tecnici.....	50
6	Dimensioni principali.....	54

1 Inleiding

Deze handleiding geldt voor de aansluitkit ILTCONF38 en voor de VETUS (vaste) kunststof tanks type ATANK (42 t.e.m. 390 liter) en type APT100 (100 liter) bij toepassing als brandstoftank.

Deze tanks voldoen aan de eisen volgens ISO 21487.

Bij de installatie van een brandstoftank dienen de Europese Richtlijn Pleziervaartuigen (RCD, 2013/53/EU) en eventuele nationale wetgeving in acht te worden genomen.

Pas de norm ISO 10088 toe als leidraad.

Voor afmetingen zie tekeningen op blz. 54-55. Voor alle afmetingen gelden toleranties van + of - 2% !

2 Installatie

2.1 Algemeen

Houdt bij het kiezen van een plaats van de tank en een plaats voor de dekvuldop met het volgende rekening:

De vulslang moet zo kort mogelijk zijn, moet continu van de dekdop naar de tank aflopen en zo recht mogelijk zijn.

Opstelling

Stel de tank zodanig op dat deze goed toegankelijk is voor inspectie. De tank dient steeds boven het maximale niveau van het bilgewater te worden opgesteld.

Zorg ook voor voldoende vrije ruimte aan de bovenzijde van de tank in verband met de slangaansluitingen, deze moeten tijdens de montage goed toegankelijk zijn. Voor ventilatie dient de tank rondom ca. 1 cm vrij te blijven van schotten of andere tanks.

LET OP!

Stel de tank (**ATANK**) zodanig op dat de plug P zich aan de bovenzijde van de tank bevindt. (Raadpleeg de afmetingentekeningen op pagina 54-55 voor de plaats van plug P.)

WAARSCHUWING

Plaats de vuldop nooit in een afgesloten ruimte, gemorste brandstof kan dan in het schip terechtkomen!

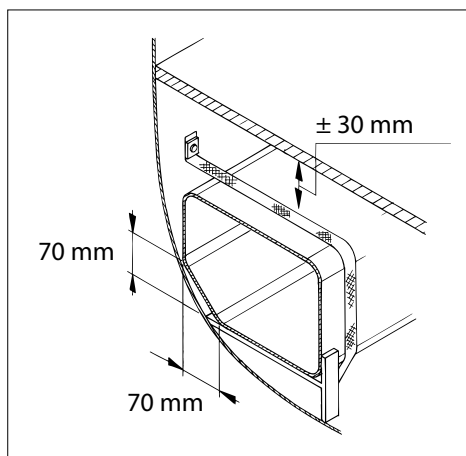

Zorg voor een voldoende stevige fundatie om te tank op te stellen en goed vast te kunnen zetten.

De afmetingen van een tank nemen in geringe mate toe als deze gevuld is. Houdt hiermee rekening met het vastzetten van de tank.

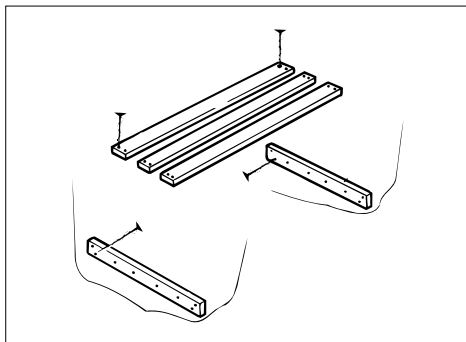

Zet de tank vast met de bevestigingsbanden uit de aansluitkit; deze staan uitzetten van de tank toe.

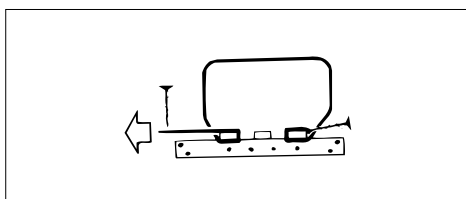

Montage in zeilschepen

Houd rekening bij het monteren, dat de vulslang te allen tijde aan dezelfde boordzijde gemonteerd dient te worden als de tank.

Dit voorkomt mogelijk een te grote overdruk bij varen onder helling.

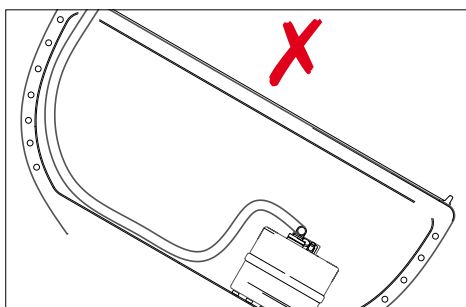
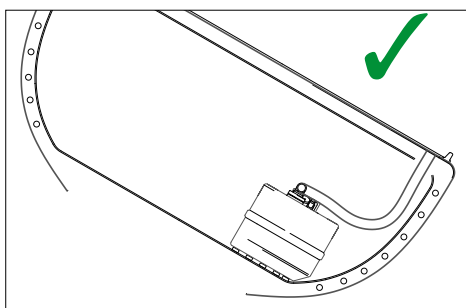

2.2 Voorbereiding

De tank moet zijn voorzien van een schroefdraadaansluiting.

ATANK tanks (42 tot 390 liter)

Bij deze tanks moet een inspectiedeksel ILT120 worden gemonteerd.

Montage inspectiedeksel

- Monteer het inspectiedeksel ILT120, deze is niet meegeleverd. Raadpleeg de met het inspectiedeksel meegeleverde handleiding voor installatieaanwijzingen.

- Monteer de moer met de blindplaat niet.

De blindplaat wordt niet gebruikt.

APT100 tanks

Deze tanks zijn reeds voorzien van een kraag met schroefdraad, neem de moer los en verwijder de blindplaat inclusief de pakking.

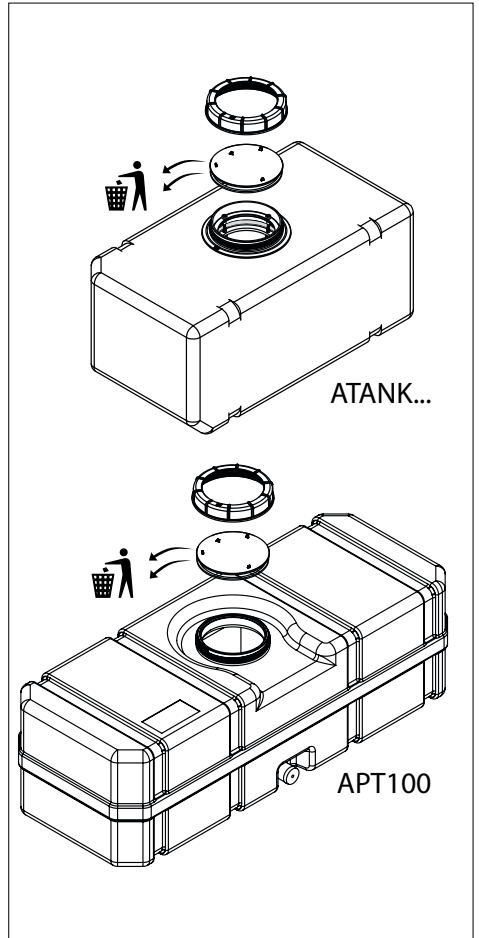

Sticker

Breng de rode sticker voor 'Diesel fuel tank' aan op de tank, zodanig dat de tekst leesbaar is en breng ook de inhouds-sticker aan.

42 litres	61 litres	88 litres	110 litres	137 litres
170 litres	215 litres	335 litres	390 litres	

2.3 Montage aansluitdeksel

Reinig de binnenzijde van de tank alvorens het aansluitdeksel te monteren.

- **Brandstofaanzuigleiding (1)**

Maak de aanzuigleiding op de juiste lengte - de onderzijde moet zich ca. 6 mm van de onderzijde van de tank bevinden- en plaats de aanzuigleiding op de aansluiting.

- **Brandstofretourleiding (2)**

Maak de retourleiding op de juiste lengte - de onderzijde moet zich ca. 6 mm van de onderzijde van de tank bevinden- en plaats de aanzuigleiding op de aansluiting.

Zorg er voor dat de haakse aansluitingen van elkaar af wijzen.

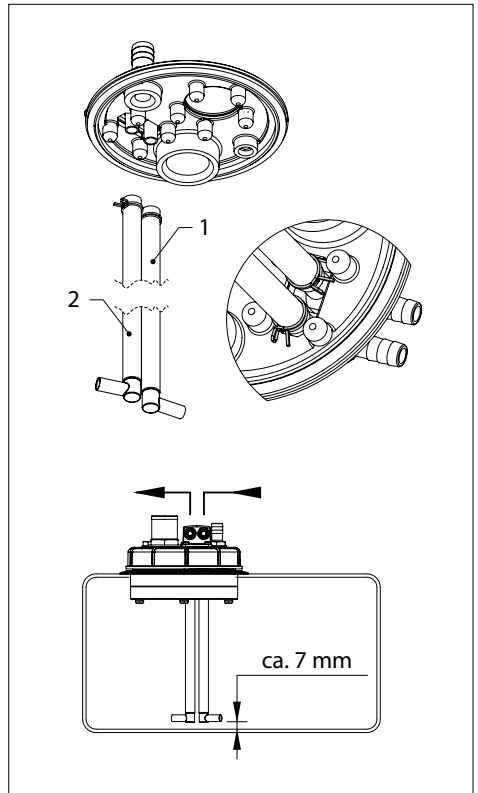
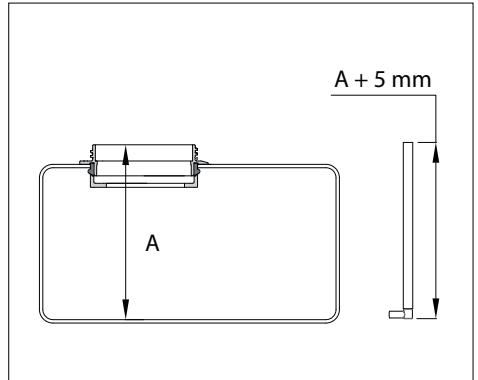

• **Aansluitdeksel (3)**

Plaats het aansluitdeksel (3) zoals in de tekening is aangegeven en breng de moer (4) aan.

• **Aansluitingen**

Geïnstalleerd zijn de slangpilaren (aansluitingen) voor:

- vullen (5),
- ontluchting (6),
- brandstofaanzuig (7), 10 mm diameter
- brandstofretour (8) 10 mm diameter.

Indien gewenst kunnen de 10 mm slangpilaren worden vervangen door 8 mm slangpilaren (9).

Monteer de meegeleverde blindplug (10) als de brandstofretour-aansluiting niet gebruikt wordt, zie **A**.

• **Gever voor tankniveaumeter**

Indien gewenst, verwijder het deksel (11) en monteer een gever voor de tankniveaumeter; pas altijd de pakking toe.

• **Brandstoftoevoer voor verwarmingssysteem, zie **B****

Indien gewenst, gebruik de brandstofretour aansluiting (8) als toevoer voor een verwarmingssysteem. Vervang voor de brandstofretour aansluiting de blindplug (12) door een slangpilaar (9).

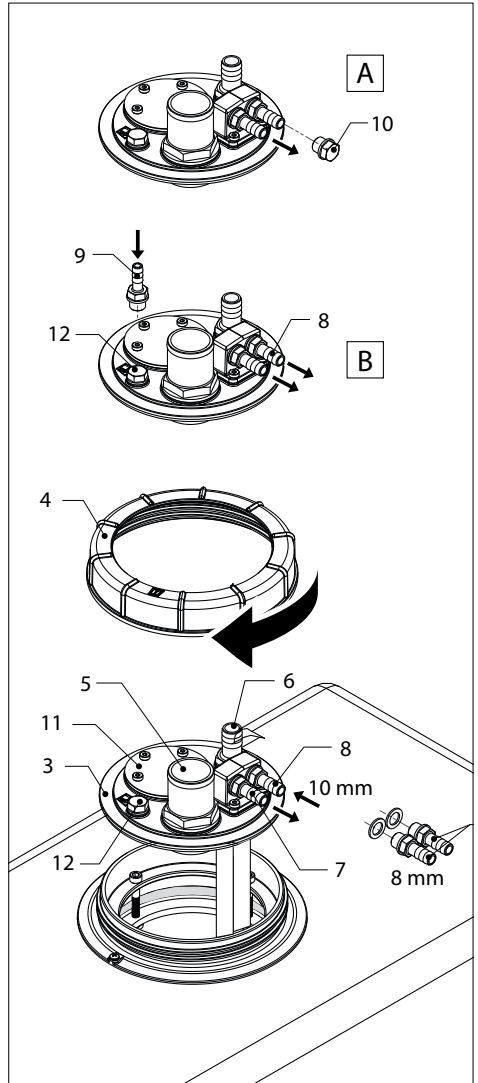

LET OP!

Controleer de dichtheid van alle verbindingen alvorens de tank te vullen.

2.4 Aansluiten van de tank

- **Vuldop**

Monteer de vuldop (20).

 **TIP!**

Via de vuldop kan tijdens het vullen brandstof overlopen en op het dek terechtkomen. Dit is te voorkomen door het installeren van een VETUS brandstofoverloop (18) tussen vuldop (20) en de tank. Raadpleeg de bijbehorende handleiding voor installatie van de VETUS brandstofoverloop.

- **Vulslang**

Monteer een vulslang (13) tussen de vuldop en de tank, pas hiervoor een brandstofbestendige slang met een inwendige diameter van **38 mm** toe. Installeer deze slang zodanig dat zowel de tank als de vuldop niet mechanisch worden belast.

- **Ontluchtingsnippel**

Monteer de ontluchtingsnippel (14), zo hoog mogelijk, boven het niveau van de bovenzijde van de tank.



WAARSCHUWING

Kies een zodanige plaats voor de ontluchting dat uitstromende brandstof of brandstofdamp niet in het schip terecht komt!



TIP!

Via de ontluchtingsnippel kunnen onaangename geuren vrijkomen. Dit is te voorkomen door het installeren van een actief koolfilter (VETUS Geurfilter (17)) in de ontluchtingsleiding (15). Raadpleeg de bijbehorende handleiding voor installatie van het VETUS geurfilter.

- **Ontluchtingsleiding**

Monteer de ontluchtingsleiding (15), pas hiervoor een brandstofbestendige slang met een inwendige diameter van 16 mm toe.

De ontluchtingsleiding dient, vanaf de tank gezien, voortdurend in hoogte oplopend te worden gemonteerd.

- **Brandstoftoevoer en retour**

Sluit de brandstoftoevoer en de brandstofretour leiding aan op de respectievelijke fittingen (7 en 8).

Monteer alle slangverbindingen met 2 RVS slangklemmen!

- **Massa-aansluiting**

Alle metalen delen van het brandstofsysteem moeten geaard worden om vonken ten gevolge statische elektriciteit te voorkomen. Sluit een aardedraad aan op de schroef op het inspectiedeksel. Sluit ook een aardedraad aan op de dekvuldop. Toe te passen draaddoorsnede tenminste 1 mm², kleur van de isolatie groen/geel.

2.5 Controle

Controleer na installatie het systeem op dichtheid. Afersdruk 20 kPa (0,2 bar).

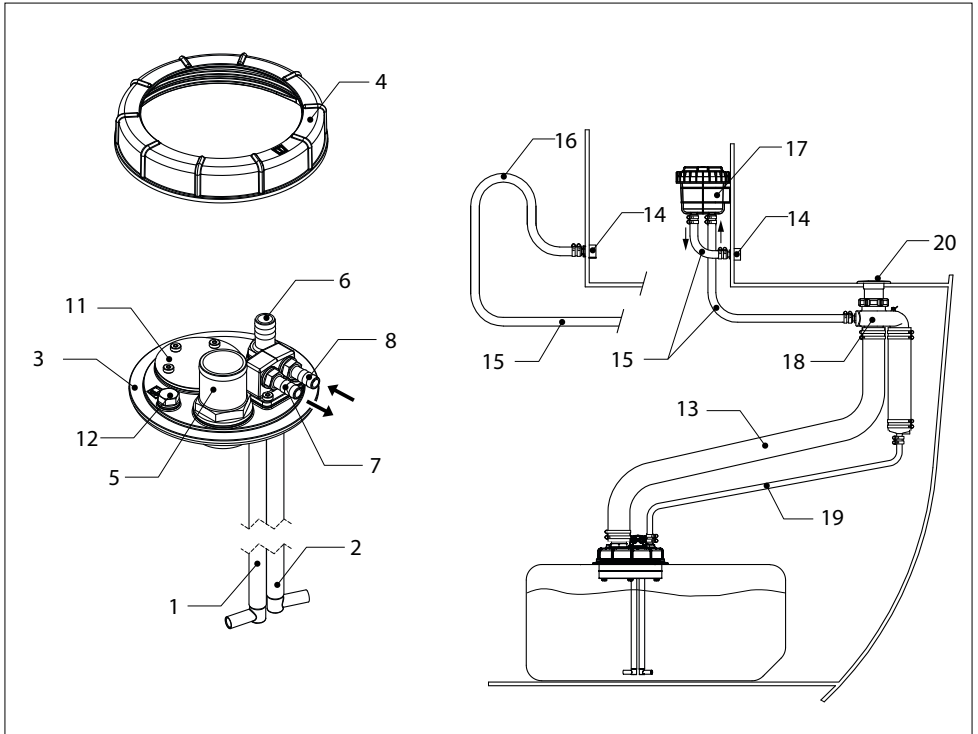

- 1 Brandstofaanzuigleiding
- 2 Brandstofretourleiding
- 3 Aansluitdeksel
- 4 Dekselmoer
- 5 Vulaansluiting
- 6 Ontluchting (Slangpilaar)
- 7 Brandstofaanzuig
- 8 Brandstofretour
- 11 Blinddeksel, gat voor niveaugever
- 12 Blindplug G 1/4"
- 13 Vulslang, \varnothing 38 mm
- 14 Ontluchtingsnippel
- 15 Ontluchtingsleiding, \varnothing 16mm
- 16 Zwanenhals
- 17 Geurfilter
- 18 Brandstofoverloop
- 19 Ontluchtings- / overloopleiding, \varnothing 16 mm
- 20 Vuldop

3 Winterklaar maken

Het is raadzaam de brandstoftank tijdens de winterperiode volledig te vullen met brandstof om condensatie tegen te gaan.

Waterdruppels in brandstof zijn de ideale transporteurs van vuil en roest door nauwe leidingen. Een volle brandstoftank voorkomt bacterievorming in de tank.

4 Onderhoud

- Controleer regelmatig de ontluuchtingsnippel en reinig de zeef van de ontluuchtingsnippel indien noodzakelijk.
- Controleer jaarlijks de slangen en slangverbindingen op mogelijke lekkage en monteer nieuwe slangen en/of slangklemmen indien noodzakelijk.
- Controleer tevens de tank op beschadigingen ten gevolge van schavielen. Vervang een beschadigde tank onmiddellijk.

5 Technische gegevens

Type	ATANK..									APT100	
	42	61	88	110	137	170	215	335	390		
Inhoud	42	61	88	110	137	170	215	335	390	100	liter *)
Gewicht	3,0	4,0	6,7	7,5	9,25	11,4	13,6	25,8	26,6	11,8	kg *)
Max. druk	30 kPa (0,3 bar)										
Materiaal	mMPE (Metallocene Medium Density Polyethylene), kleur : blauw										

*) Opgegeven zijn de nominale waarden voor inhoud en gewicht. Geringe afwijkingen zijn mogelijk.

Aansluiting voor tank-niveausensor:
voor sensor met een 5 gats SAE flens.

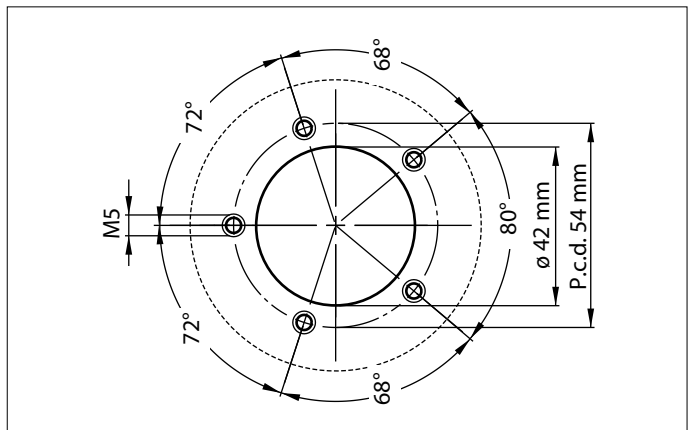

1 Introduction

This manual applies to the connection kit ILT-CONF38 and for the VETUS (fixed) plastic tanks type ATANK (42 to 390 liters) and type APT100 (100 liters) when used as a fuel tank.

These tanks comply with the requirements according to ISO 21487.

When installing a fuel tank, the European Recreational Craft Directive (RCD, 2013/53/EU) and any national legislation must be observed. Use the ISO 10088 standard as a guide.

See the drawings on page 54-55 for dimensions. Tolerances of + or - 2% apply to all dimensions!

2 Installation

2.1 General

When choosing a location for the tank and a place for the deck filler cap, take the following into account:

The filler hose must be kept as short as possible, it must run continuously to the tank and be as straight as possible.

Positioning

Install the tank in such a way that it is easily accessible for inspection. The tank should always be installed above the maximum bilge water level.

Also ensure that there is sufficient free space at the top of the tank for the hose connection. This connection must be easily reached during installation. For ventilation, the tank should have a free space of about 1 cm (3/8") from bulkheads or other tanks.

NOTE

Position the tank (ATANK) in such a way that the plug P is on the top side of the tank. Consult the diagrams on page 54-55 for placement of plug P.

WARNING

Never fit the filler cap in an enclosed space, spilled fuel could then enter the ship!

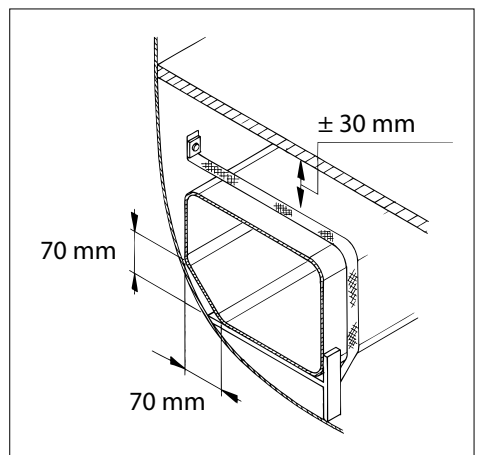

Make sure the tank has a sufficiently secure foundation on which to install it and secure it properly.

The dimensions of the tank will increase a little when it is filled. Take this into account when fixing the tank.

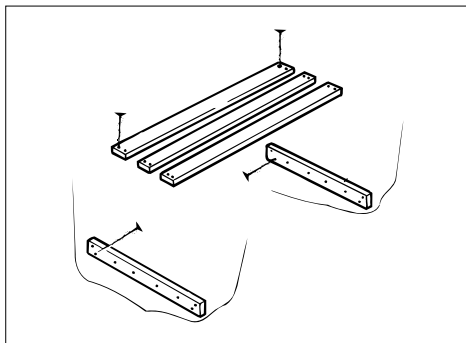

Fix the tank securely with the fitting straps from the installation kit; these will accommodate the expansion of the tank.

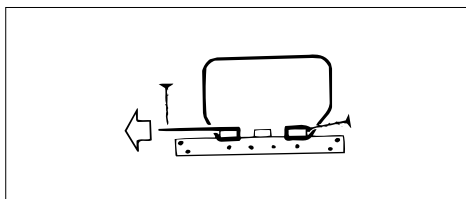

Fitting in sailing boats

When fitting remember that the filler hose must always be positioned on the same side of the boat as the tank.

This prevents too high a pressure from possibly occurring in the tank when sailing heeled.

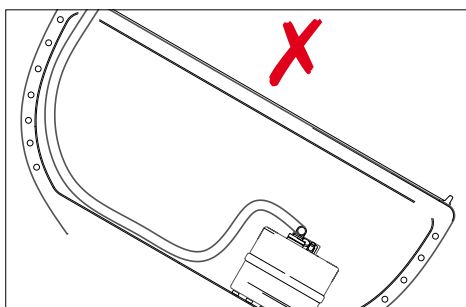
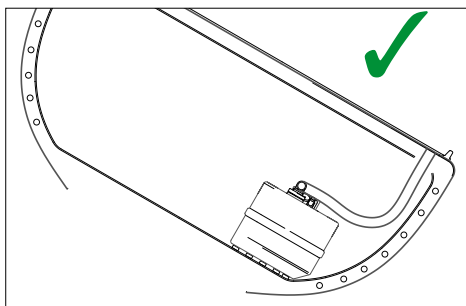

2.2 Preparation

The tank must have a threaded connection.

ATANK tanks (42 to 390 liters)

An inspection cover ILT120 must be fitted to these tanks.

Mounting inspection lid

- Mount the inspection lid ILT120, this is not included in the supply. For installation instructions consult the manual supplied with the inspection lid.
- Do not install the nut with the blind plate.
The blind plate is not used.

APT100 tanks

These tanks have already been fitted with a collar with screw thread, remove the nut and remove the blind plate and the gasket.

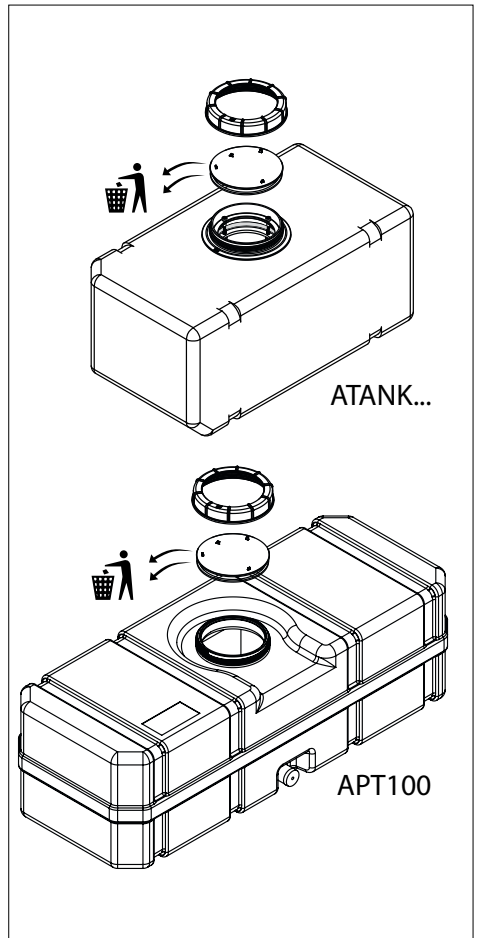

Sticker

Apply the red 'Diesel fuel tank' sticker on the tank, the text must be readable after installation of the tank and also affix the content sticker.

42 litres	61 litres	88 litres	110 litres	137 litres
170 litres	215 litres	335 litres	390 litres	

2.3 Fitting the connection cover

Clean the inside of the tank before fitting the connection cover.

- **Fuel suction line (1)**

Make the suction pipe to the correct length - the bottom must be about 6 mm from the bottom of the tank and place the suction pipe on the connection.

- **Fuel return line (2)**

Make the return pipe to the correct length - the underside must be about 6 mm from the bottom of the tank - and place the suction pipe on the connection.

Make sure the right-angled connections are facing away from each other.

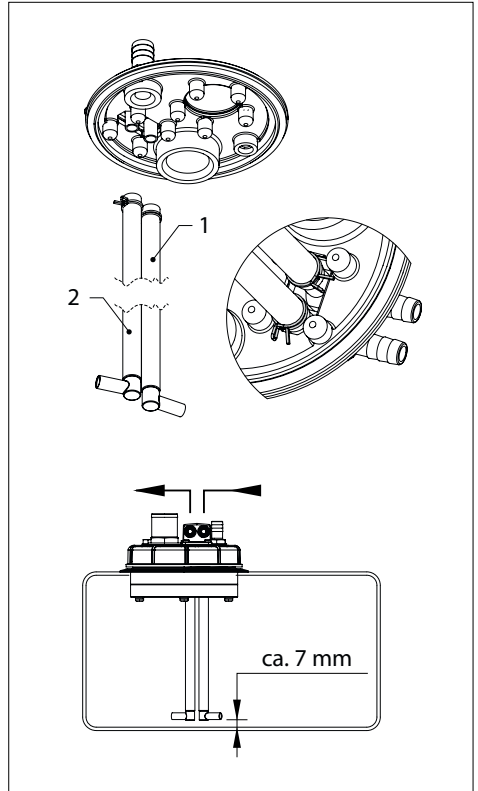
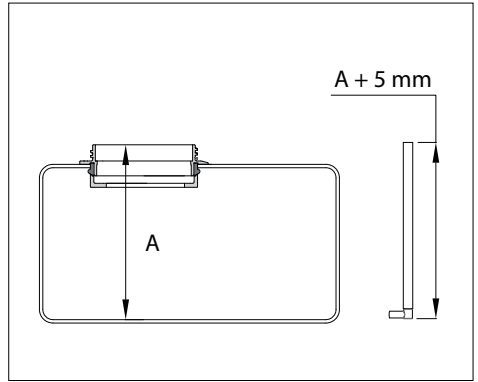

- **Connection cover (3)**

Position the connection cover (3) as shown in the drawing and fit the nut (4).

- **Connections**

Already installed are the hose connections (connections) for:

- filling (5),
- venting (6),
- fuel supply (7), 10 mm diameter
- fuel return (8) 10 mm diameter.

If desired, the 10 mm hose pillars can be replaced with 8 mm hose pillars (9).

Fit the supplied blind plug (10) if the fuel return connection is not used, see **A**

- **Sender for fuel level gauge.**

If desired, remove the cover (11) and install a sender for the tank level gauge; always apply the gasket.

- **Fuel supply for heating system, see **B****

If desired, use the fuel return connection (8) as a supply for a heating system. For the fuel return connection, replace the blind plug (12) with a hose pillar (9).

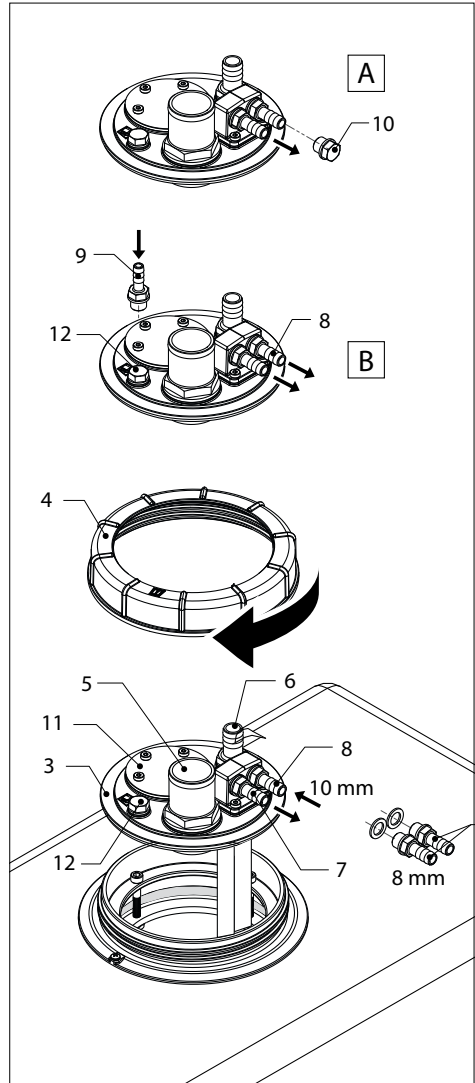

NOTE!

Check the tightness of all connections before filling the tank.

2.4 Connecting the tank

- **Filler cap**

Fit the filler cap (20).



TIP!

When filling the tank, fuel can overflow from the filler cap and spill onto the deck. This can be prevented by installing a VETUS Fuel Overflow (18) between filler cap (20) and tank. Consult the relevant manual for installing the VETUS fuel overflow.

- **Filler hose**

Fit a filler hose (13) between the filler cap and the tank. Use a fire-resistant hose with an internal diameter of 38 mm (1 1/2"). Install this hose in such a way that neither tank or filler cap are mechanically stressed.

- **Breather nipple**

Fit the breather nipple (14) as high as possible above the level of the top of the tank.



WARNING

Choose a location for the breather nipple at a place where leaking fuel or vapour cannot get into the ship!



TIP!

Unpleasant smells may escape from the air breather nipple. This can be prevented by installing an active charcoal filter (VETUS Odour Filter (17)) in the vent hose (15). Consult the relevant manual for installing the VETUS odour filter.

- **Vent hose**

Fit the vent hose (15). Use a fire-resistant hose with 16 mm (5/8") internal diameter.

When viewed from the tank, the vent hose should be fitted in a continuously upwards slope.

- **Fuel supply and return**

Connect the fuel supply (7) and the fuel return pipes (8) to their respective fittings.

Fit all hose connections using 2 stainless steel hose clamps!

- **Earth connection**

All metal parts in the fuel system must be earthed in order to prevent sparks caused by static electricity. Connect an earth wire to the screw on the inspection lid. Also connect an earth wire to the filler cap. Use yellow/green insulated wire with a core cross-section of at least 1 mm² (AWG 16).

2.5 Check

Check the system for any leaks. Extraction pressure 20 kPa (0.2 bar)(4.4 psi).

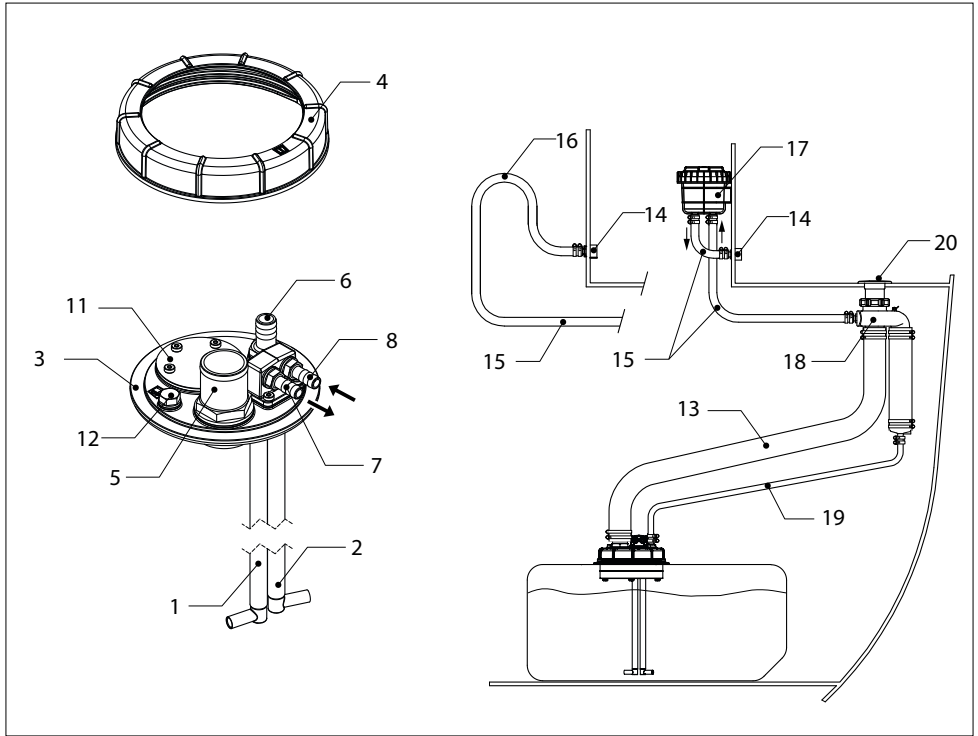

- 1 Fuel supply line
- 2 Fuel return line
- 3 Connection lid
- 4 Lid nut
- 5 Filling connection
- 6 Vent (hose pillar)
- 7 Fuel supply
- 8 Fuel return
- 11 Blind plate, hole for level indicator
- 12 Blind plug G 1/4"
- 13 Filler hose, \varnothing 38 mm
- 14 Breather nipple
- 15 Vent hose, \varnothing 16 mm ($5/8$ ")
- 16 Goose neck
- 17 Odour filter
- 18 Fuel overflow
- 19 Breather / overflow pipe, \varnothing 16 mm ($5/8$ ")
- 20 Filler cap

3 Preparing for winter

It is advisable to fill the fuel tank with fuel completely during the winter period in order to prevent condensation. Water droplets in fuel are the ideal transporters of dirt and rust through narrow pipes. A full fuel tank prevents the growth of bacteria in the tank.

4 Maintenance

- Regularly check the air relief nipple and clean the sieve in the nipple if necessary.
- Every year, check the hoses and hose connections for possible leakage and fit new hoses and/or hose clamps as necessary.
- Also check the tank for damage caused by chaffing. Replace a damaged tank immediately.

5 Technical Data

Type	ATANK...									APT100	
	42	61	88	110	137	170	215	335	390		
Capacity	42	61	88	110	137	170	215	335	390	100	liter *)
	9.2	13.4	19.4	24.2	30.1	37.4	47.3	73.7	85.8	22	Imp. Gallon *)
	11.1	16.1	23.2	29	36.2	44.9	56.8	88.5	103	26.4	US Gallon *)
Weight	3.0	4.0	6.7	7.5	9.25	11.4	13.6	25.8	26.6	11.8	kg *)
	6.6	8.8	14.8	16.5	20.4	25.1	30	56.9	58.6	25.7	lbs *)
Max. pressure	30 kPa (0.3 bar, 4.4 psi)										
Material	mMPE (Metallocene Medium Density Polyethylene), colour : blue										

*) The values stated in the Table are nominal values for capacity and weight. Slight deviation is possible.

Connection for tank level sender:
for sender with a 5 hole SAE flange

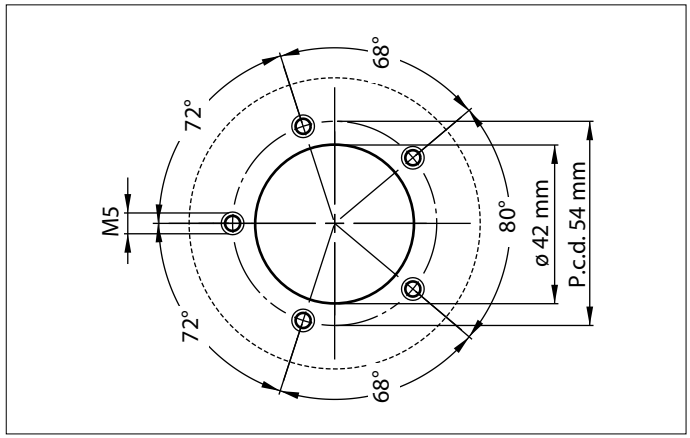

1 Einleitung

Diese Anleitung gilt für den Anschlussbausatz -ILTCONF38 und für die (fest eingebauten) Kunststoff-Trinkwassertanks von VETUS vom Typ ATANK (42 bis 390 l) und vom Typ APT100 (100 l) bei Verwendung als Treibstofftank.

Diese Tanks entsprechen den Anforderungen gemäß ISO 21487.

Bei der Installation eines Kraftstofftank müssen

die EU-Richtlinie über Sportboote und Wassermotorräder (RCD, 2013/53/EU) und eventuelle nationale Rechtsvorschriften beachtet werden. Als Leitfaden sollte die Norm ISO 10088 angewandt werden.

Für Abmessungen siehe Zeichnungen auf S. 54-55. Für alle Abmessungen gilt ein Toleranzbereich von + oder – 2 %!

2 Installation

2.1 Allgemeines

Bei der Wahl der Einbauorte für den Tank und den Einfüllstutzen beachten Sie bitte folgendes:

Die Einfüllschlauchleitung soll so kurz wie möglich sein, sie soll möglichst geringe Krümmungen haben und sie muß vom Deck bis zum Tank ständig abwärts führen.

Aufstellung

Legen Sie den Tank so an, daß er für Inspektionzwecke gut zugänglich ist. Der Tank muß auf jeden Fall über dem möglichen Höchststand des Bilgewassers angebracht werden.

An der Oberseite muß ausreichend Platz für die Schlauchanschlüsse sein, so daß sie für die Montage gut zugänglich sind. Zur Gewährleistung einer ausreichenden Ventilation muß rund um einen Tank muß zwischen Tank und Schotts und anderen Tanks ein Abstand von mindestens 1 cm bestehen.

ACHTUNG

Stellen Sie den Tank (ATANK) so auf, dass sich der Stecker P an der Oberseite des Tanks befindet (zum Standort des Steckers P vgl. die Maßzeichnungen auf Seite 54-55).

WARNHINWEIS!

Bauen Sie den Einfüllstutzen auf keinen Fall in einem verschlossenen Raum ein; übergelaufener Treibstoff könnte dann ins Bootsinnere gelangen

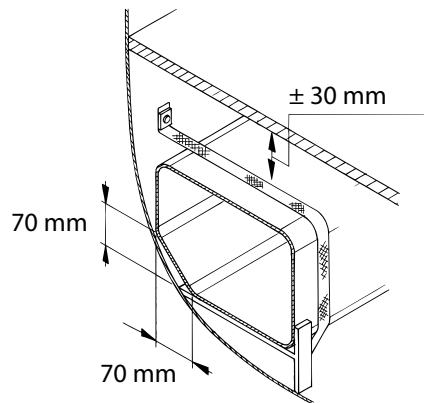

Das Fundament, auf dem der Tank befestigt wird, muß ausreichend stabil sein.

Berücksichtigen Sie bei der Befestigung des Tanks, daß seine Maße geringfügig größer sind, wenn er gefüllt ist.

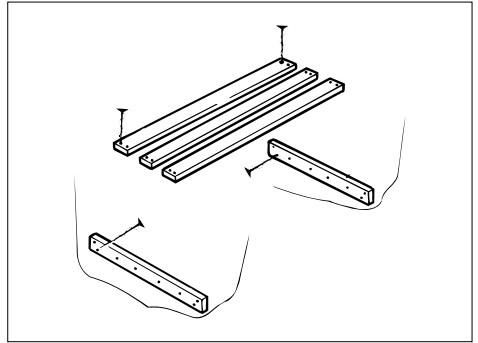

Befestigen Sie den Tank mit den Befestigungsgurten aus dem Einbausatz; sie ermöglichen die Ausdehnung des Tanks.

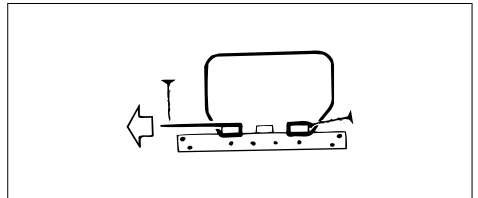

Montage in Segelschiffen

Bei der Montage berücksichtigen, dass der Füllschlauch immer an derselben Bordseite montiert werden muss wie der Tank. Das verhindert einen möglicherweise zu großen Unterdruck beim Fahren unter Neigung.

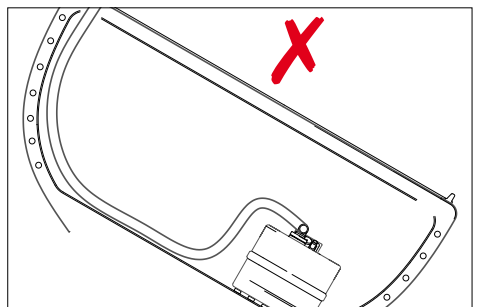
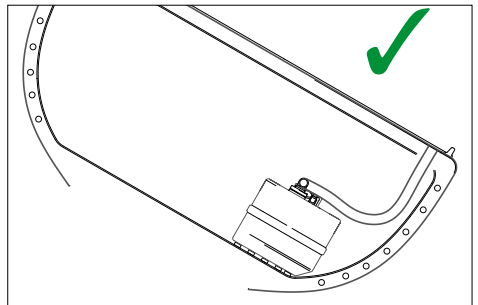

2.2 Vorbereitung

Der Tank muss mit einem Schraubgewindeanschluss versehen sein.

ATANK-Tanks (42 bis 390 l)

Bei diesen Tanks muss ein Inspektionsdeckel ILT120 montiert werden.

Montage des Inspektionsdeckels

- Montieren Sie den Inspektionsdeckel ILT120. Dieser ist nicht im Lieferumfang enthalten. Lesen Sie die mit dem Inspektionsdeckel mitgelieferte Montageanleitung.
- Die Mutter mit der Blindplatte nicht montieren.

Die Blindplatte wird nicht verwendet.

APT100 tanks

Diese Tanks haben bereits einen Schraubgewindeanschluss. Schrauben Sie die Mutter ab und entfernen Sie die Blindplatte mit der Dichtung.

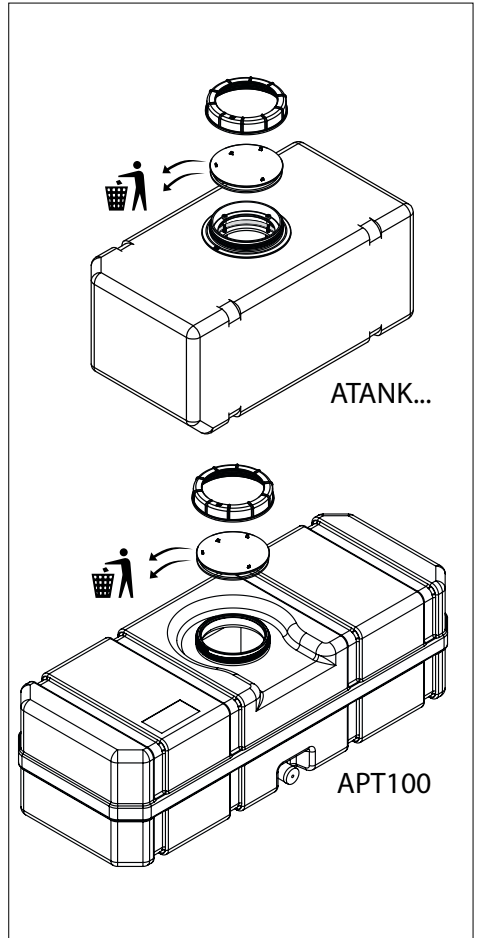

Aufkleber

Bringen Sie den roten Aufkleber „Diesel fuel tank“ auf dem Tank an, sodass der Text gut lesbar ist, und bringen Sie auch den Inhalts-Aufkleber an.

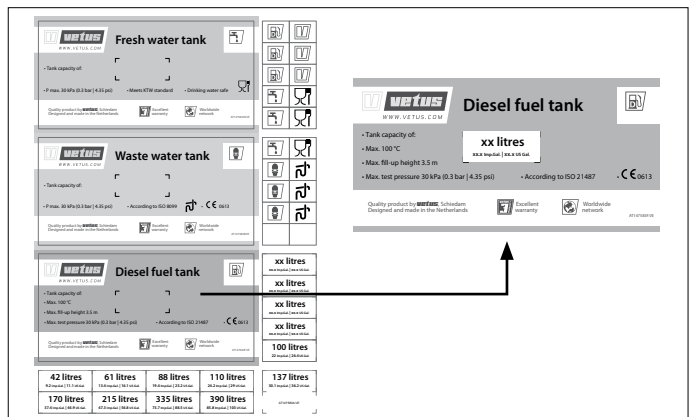

2.3 Montage des Anschlussdeckels

Reinigen Sie den Tank von innen, bevor Sie den Anschlussdeckel montieren.

- **Treibstoffansaugleitung (1)**

Machen Sie die Länge der Ansaugleitung passend - das Ende der Leitung muss sich in ca. 6 mm Distanz zur Unterseite des Tanks befinden - und montieren Sie die Ansaugleitung an den Anschluss.

- **Treibstoffrücklaufleitung (2)**

Machen Sie die Länge der Rücklaufleitung passend - das Ende des Rücklaufs muss sich in ca. 6 mm Distanz zur Unterseite des Tanks befinden - und montieren Sie die Rücklaufleitung an den Anschluss.

Achten Sie darauf, dass die rechtwinklig gekrümmten Anschlüsse in entgegengesetzte Richtungen zeigen.

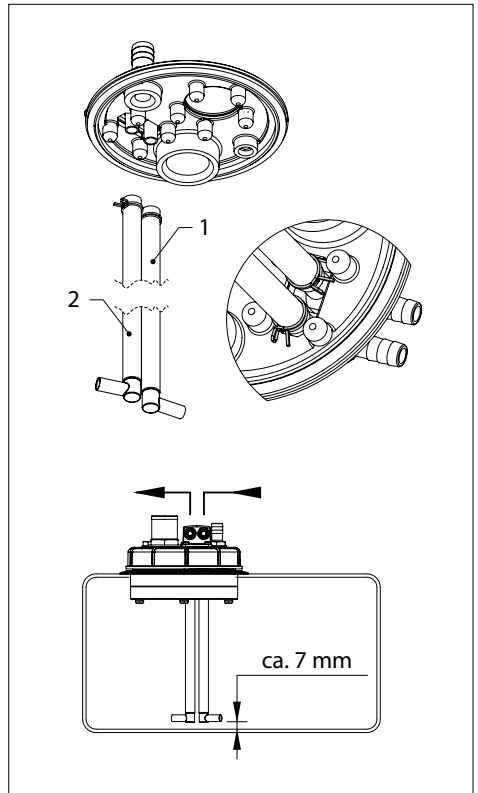
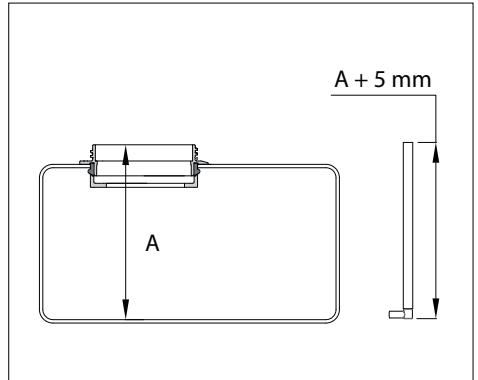

• Anschlussdeckel (3)

Bringen Sie den Anschlussdeckel (3) wie in der Zeichnung angegeben an und montieren Sie die Mutter (4).

• Anschlüsse

Vorinstalliert sind die Schlauchtüllen (Anschlüsse) für:

- das Befüllen (5),
- das Entlüften (6),
- die Treibstoffzufuhr (7), 10 mm Durchmesser
- den Treibstoffrücklauf (8), 10 mm Durchmesser.

Bei Bedarf können die 10 mm-Schlauchtüllen durch 8 mm-Schlauchtüllen (9) ersetzt werden.

Montieren Sie den mitgelieferten Blindstopfen (10), wenn der Anschluss für den Treibstoffrücklauf nicht benutzt wird, siehe **A**.

• Geber für Tankanzeige

Bei Bedarf können Sie den Deckel (11) entfernen und einen Geber für die Tankanzeige montieren; verwenden Sie dabei immer die Dichtung.

• Treibstoffzufuhr für Heizsystem, siehe **B**

Bei Bedarf können Sie den Anschluss für den Treibstoffrücklauf (8) als Zufuhr für ein Heizsystem verwenden. Ersetzen Sie am Treibstoffrücklaufanschluss den Blindstopfen (12) durch eine Schlauchtülle (9).

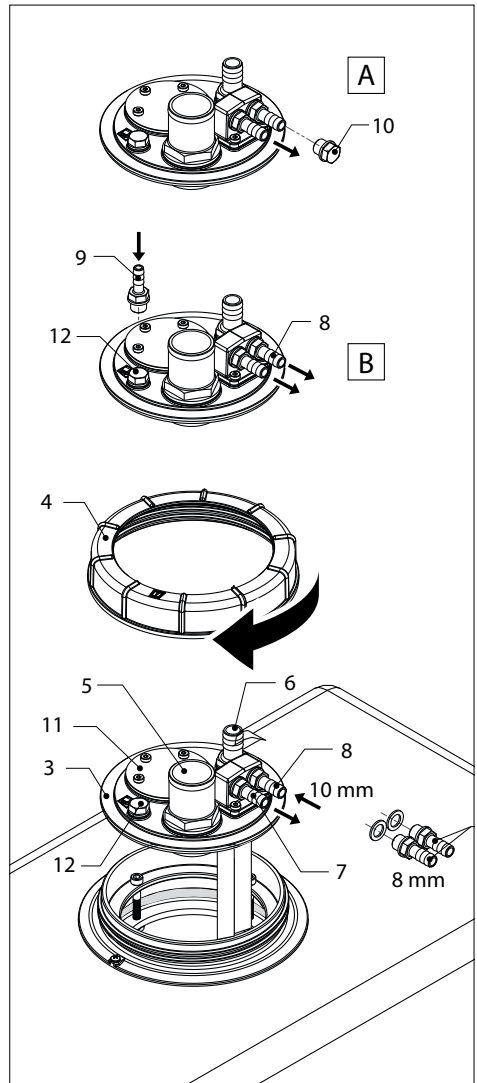

ACHTUNG!

Prüfen Sie die Dichtheit aller Verbindungen vor dem auffüllen der Treibstofftanks.

2.4 Anschließen des Tanks

- **Einfüllstutzen**

Montieren Sie den Einfüllstutzen (20).



Tipp!

Beim Einfüllen kann Treibstoff überlaufen und auf das Deck gelangen. Dies läßt sich durch den Einbau eines VETUS-Treibstoffüberlaufs (18) zwischen Einfüllstutzen (20) und Tank verhüten. Für den Einbau des VETUS-Treibstoffüberlaufs schlagen Sie in der betreffenden Einbauanleitung nach.

- **Einfüllschlauch**

Bringen Sie einen Einfüllschlauch (13) zwischen dem Einfüllstutzen und dem Tank an. Hierfür eignet sich ein treibstoffbeständiger Schlauch mit einem Innendurchmesser von 38 mm. Durch den Einbau des Einfüllschlauchs darf weder der Tank noch der Einfüllstutzen mechanisch belastet werden.

- **Entlüftungsnippel**

Bringen Sie den Entlüftungsnippel (14) an, und zwar möglichst hoch, über der Höhe der Tankoberseite.



WARNHINWEIS!

Wählen Sie für den Entlüftungsnippel eine geeignete Stelle, so daß auslaufender Treibstoff nicht ins Bootsinnere gelangen kann!



Tipp!

Durch den Entlüftungsnippel können unangenehme Gerüche austreten. Dies läßt sich durch den Einbau eines Aktivkohlefilters vermeiden, (VETUS-Geruchsfilter (17)) in der Entlüftungsleitung (15). Für den Einbau des VETUS-Geruchsfilters schlagen Sie in der betreffenden Einbauanleitung nach.

- **Entlüftungsleitung**

Bringen Sie die Entlüftungsleitung (15) an. Verwenden Sie hierfür einen treibstoffbeständigen Schlauch mit einem Innendurchmesser von 16 mm.

Die Entlüftungsleitung muß, vom Tank aus gesehen, stets nach oben weisend verlegt werden.

- **Treibstoff-Zufuhr und Rücklaufleitung**

Schließen Sie die Treibstoff-Zufuhrleitung (7) und die Rücklaufleitung (8) an die entsprechenden Fittings an.

Befestigen Sie alle Schlauchanschlüsse mit zwei Schlauchklemmen aus rostbeständigem Stahl.

- **Masseanschluß**

Alle Metallteile der Treibstoffanlage müssen geerdet werden, um Funkenbildung durch statische Ladungen zu vermeiden. Schließen Sie ein Erdungskabel an der Schraube auf dem Inspektionsdeckel an als auch an den Deckeinfüllstutzen ein Erdkabel an, Aderdurchmesser mindestens 1 mm², Farbkode grün-gelb.

2.5 Kontrolle

Prüfen Sie nach der Installation, ob das System dicht ist. Prüfdruck: 20 kPa (0.2 bar).

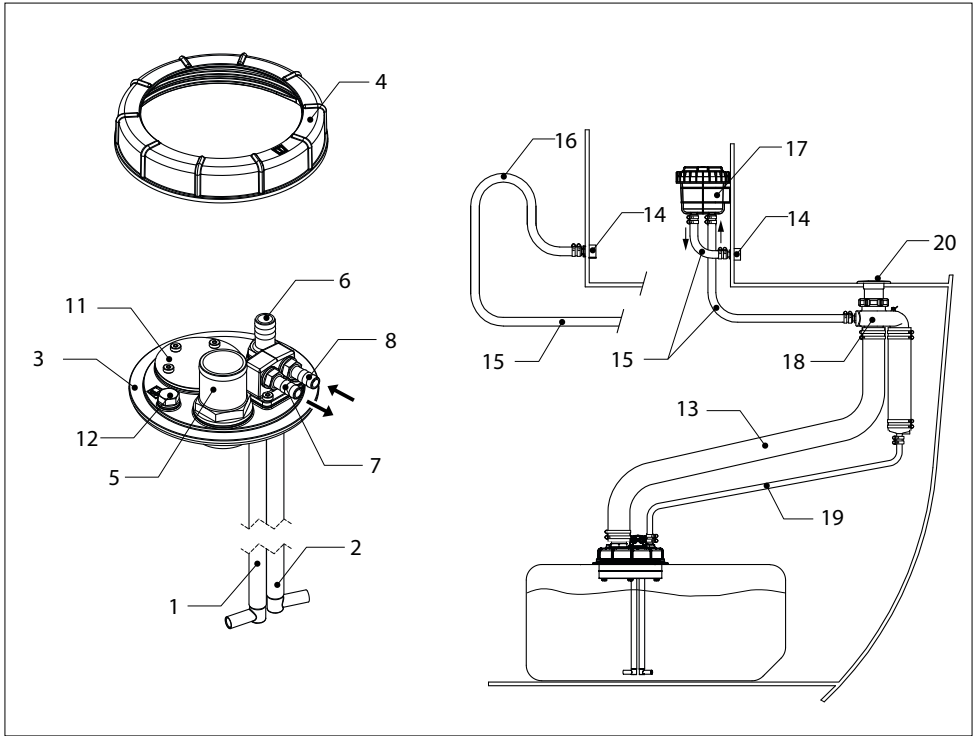

- 1 Treibstoffansaugleitung
- 2 Treibstoffrücklaufleitung
- 3 Anschlussdeckel
- 4 Deckelmutter
- 5 Einfüllanschluß
- 6 Entlüftung (Schlauchsäule)
- 7 Treibstoffansaugleitung
- 8 Treibstoffrücklaufleitung
- 11 Blinddeckel, Loch für Niveaugeber
- 12 Blindstopfen G 1/4"
- 13 Einfüllschlauch, \varnothing 38 mm
- 14 Entlüftungsnippel
- 15 Entlüftungrohrleitung, \varnothing 16mm
- 16 Schwanenhals
- 17 Geruchsfilter
- 18 Treibstoffüberlauf
- 19 Entlüftungsleitung / Überlaufleitung, \varnothing 16 mm
- 20 Einfülldeckel

3 Winterfest machen

Es empfiehlt sich, den Treibstofftank während des Winters vollständig mit Treibstoff zu füllen, um Kondensation zu verhindern. Wassertropfen im Treibstoff sind ideale Schmutz- und Rostüberträger in den engen Leitungen. Ein voller Treibstofftank verhindert Bakterienbildung im Tank.

4 Wartung

- Kontrollieren Sie regelmäßig die Entlüftungsnippel und reinigen Sie, wenn nötig, das Sieb des Entlüftungsnippels.
- Kontrollieren Sie jährlich die Schläuche und Schlauchanschlüsse auf mögliche Leckstellen und erneuern Sie, wenn nötig, Schläuche und Schlauchanschlüsse.
- Kontrollieren Sie ebenfalls den Tank auf Beschädigungen durch Schamfilen. Ein beschädigter Tank muß unverzüglich erneuert werden.

5 Technische Daten

Type	ATANK..									APT100	
	42	61	88	110	137	170	215	335	390		
Inhalt	42	61	88	110	137	170	215	335	390	100	Liter *)
Gewicht	3,0	4,0	6,7	7,5	9,25	11,4	13,6	25,8	26,6	11,8	kg *)
Höchstdruck	30 kPa (0,3 bar)										
Material	mMPE (Metalloccene Medium Density Polyethylene), Farbe: blau										

*) Die angegebenen Werte sind Nennwerte für Inhalt und Gewicht. Geringfügige Abweichungen sind möglich.

Verbindung für die Tankanzeige:
für Sensoren mit einem 5-Loch SAE-Flansch

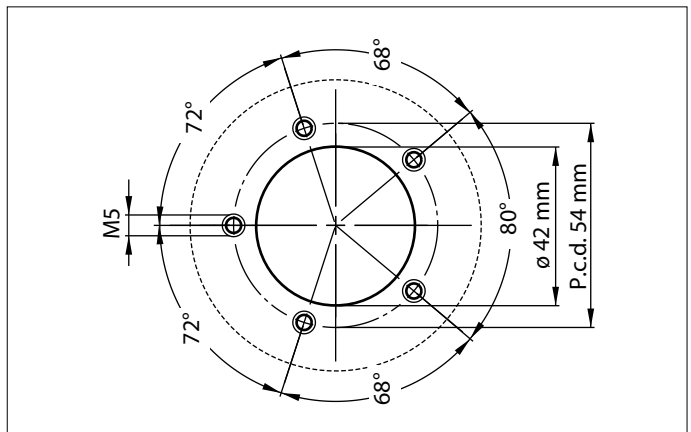

1 Introduction

Ce mode d'emploi est destiné au kit de raccordement ILTCONF38 et aux réservoirs (fixes) VETUS en plastique de type ATANK (de 42 à 390 litres) et de type APT100 (100 litres) utilisés comme réservoirs de carburant.

Ces réservoirs sont conformes à la norme ISO 21487.

Lors de l'installation d'un réservoir de car-

burant, la Directive européenne relative aux bateaux de plaisance (RCD 2013/53/EU) et la législation nationale éventuelle doivent être respectées. Utilisez la norme ISO10088 comme référence

Pour les dimensions de réservoir, voir les schémas à la page 54-55. Toutes les dimensions sont soumises à des tolérances d'environ 2% !.

2 Installation

2.1 Généralités

Lors du choix de l'emplacement du réservoir et de l'entrée, veuillez tenir compte des recommandations suivantes:

Le tuyau de remplissage doit être le plus court possible, descendre sans interruption de l'entrée de pont au réservoir et être le plus droit possible

Montage

Placer les réservoirs de façon à faciliter leur inspection. Le réservoir devra toujours se trouver au-dessus du niveau maximum de l'eau de cale.

Veiller également à ce qu'il y ait un espace suffisant au-dessus des réservoirs pour les raccordements de tuyaux. Ceux-ci doivent rester bien accessibles pendant le montage. Maintenir un espace libre de 1 cm environ autour du réservoir, entre les cloisons ou d'autres réservoirs, pour l'aération.

ATTENTION!

Installez le réservoir de façon (ATANK) à ce que le bouchon P se trouve sur le haut du réservoir. (Pour la position du bouchon P, consultez le schéma avec les dimensions à la page 54-55.)

AVERTISSEMENT!

Ne jamais placer l'entrée dans une enceinte fermée, des éclaboussures de carburant peuvent tomber dans le bateau!

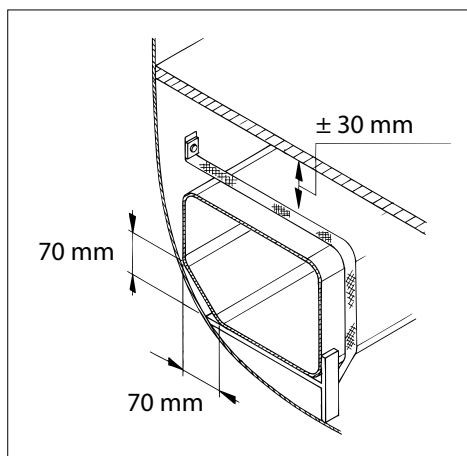

Veiller à disposer d'une base suffisamment stable pour pouvoir installer et fixer solidement le réservoir.

Les dimensions du réservoir augmentent légèrement lorsque celui-ci est plein. En tenir compte lors de la fixation du réservoir.

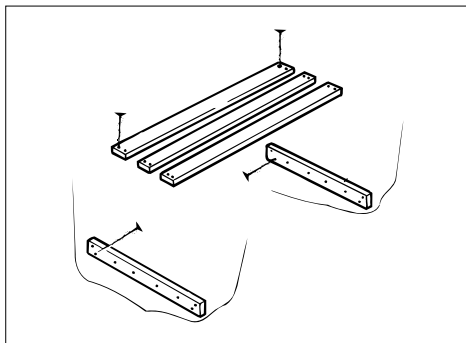

Fixer le réservoir à l'aide des bandes de retenue du kit de raccordement. Ces bandes n'empêchent pas le réservoir de se dilater.

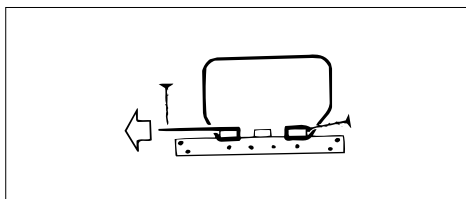

Montage sur voiliers

Lors du montage tenir compte du fait que le tuyau de remplissage doit être placé du même côté du bateau que le réservoir.

Ceci permet d'éviter une trop grande surpression en cas de gîte du bateau.

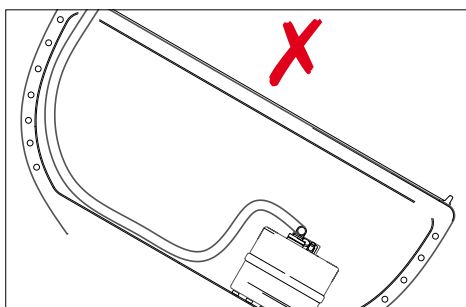
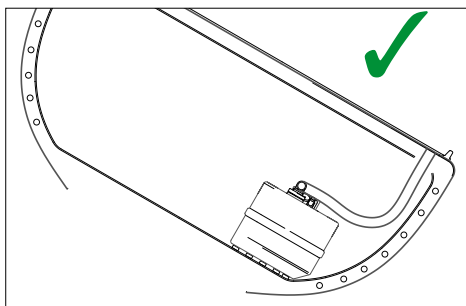

2.2 Préparatifs

Le réservoir doit être muni d'un raccord avec pas de vis.

Réservoirs ATANK (de 42 à 390 litres)

Une trappe de visite ILT120 doit être montée sur ces réservoirs.

Pose de la trappe de visite

- Mettez en place la trappe de visite ILT120 (non fournie). Consultez le mode d'emploi fourni avec la trappe de visite pour les instructions de montage.
 - Montez l'écrou mais pas la plaque d'obturation.
- La plaque d'obturation n'est pas utilisée.

Réservoirs APT100

Ces réservoirs sont déjà munis d'un collier fileté. Dévissez l'écrou et retirez la plaque d'obturation, joint compris.

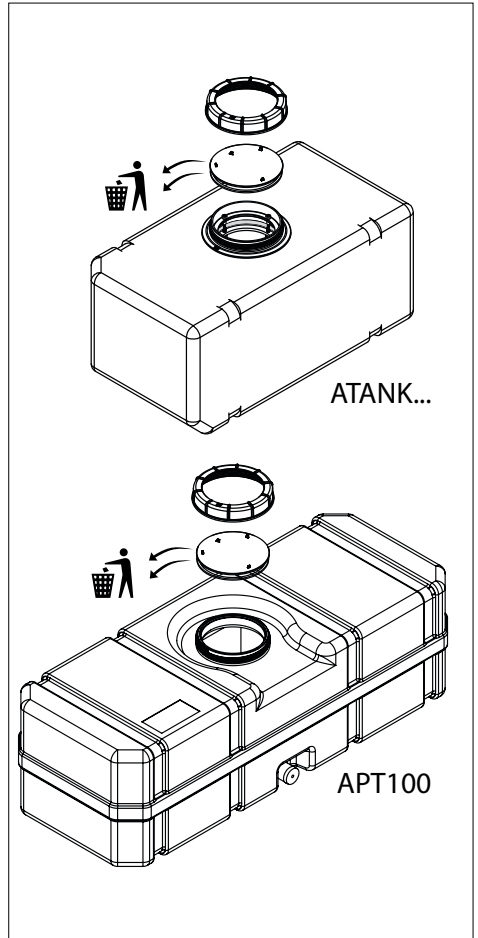

Autocollant

Appliquez l'autocollant rouge devant « Diesel fuel tank » sur le réservoir de sorte que le texte soit lisible et appliquez aussi l'autocollant de contenu.

2.3 Montage du couvercle de raccordement

Nettoyez l'intérieur du réservoir avant de poser le couvercle de raccordement.

- **Tuyau d'aspiration du carburant (1)**

Coupez le tuyau à la longueur voulue - le bas du tuyau doit arriver à 6 mm environ du fond du réservoir - et fixez le tuyau d'aspiration sur le raccord.

- **Tuyau de retour du carburant (2)**

Coupez le tuyau à la longueur voulue - le bas du tuyau doit arriver à 6 mm environ du fond du réservoir - et fixez le tuyau de retour sur le raccord.

Veillez à ce que les raccords à angle droit se tournent le dos.

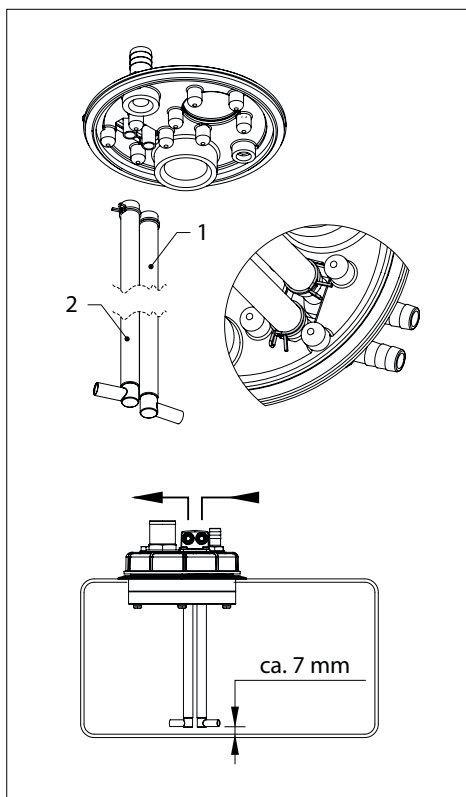
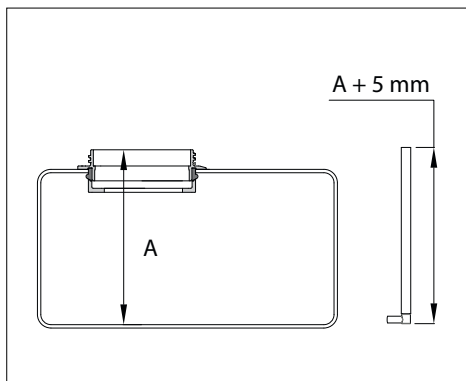

- **Couvercle de raccordement (3)**

Mettez le couvercle de raccordement (3) en place comme cela est indiqué sur le dessin et vissez l'écrou (4).

- **Raccordements**

Le couvercle est équipé des embouts de raccord pour:

- remplissage (5),
- purge (6),
- aspiration du carburant (7), 10 mm de diamètre
- retour du carburant (8) 10 mm de diamètre.

Si nécessaire, les embouts de raccord de 10 mm peuvent être remplacés par des embouts de 8 mm (9).

Mettez en place le bouchon d'obturation fourni (10) si le raccord de retour du carburant n'est pas utilisé ; voir **A**.

- **Jauge de mesure de niveau dans le réservoir**

Si nécessaire, détachez le couvercle (11) et montez une jauge pour mesurer le niveau dans le réservoir ; utilisez toujours le joint.

- **Arrivée de carburant pour le système de chauffage ; voir **B****

Si nécessaire, utilisez le raccord de retour du carburant (8) comme conduit d'alimentation pour un système de chauffage. Le cas échéant, remplacez le bouchon d'obturation (12) du raccord de retour du carburant par un embout de raccord (9).

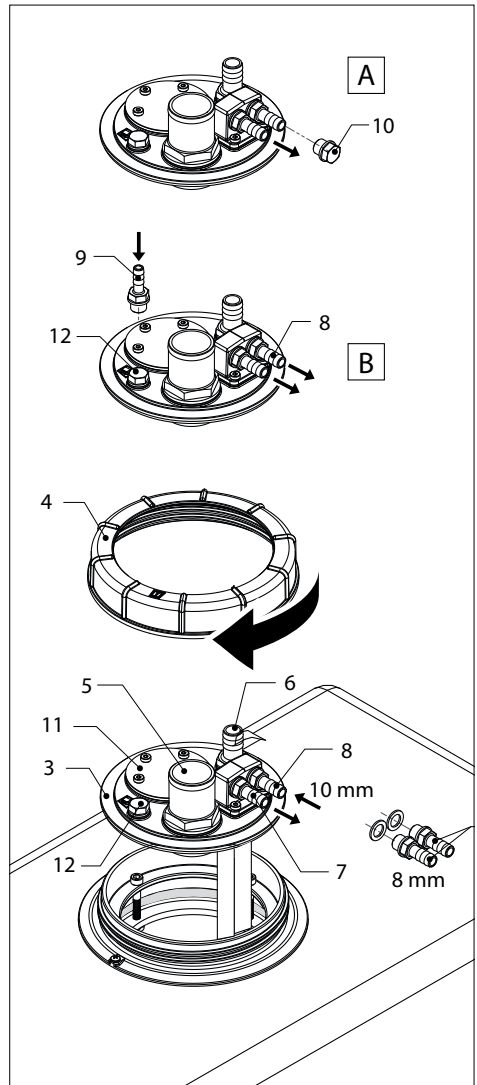

REMARQUE!

Vérifier l'étanchéité de toutes les connexions avant le remplissage du réservoir.

2.4 Raccordement du réservoir

- **Entrée**

Monter l'entrée (20).



CONSEIL!

Lors du remplissage, il peut arriver que du carburant soit refoulé via l'entrée et tombe sur le pont. Ce problème peut être évité en installant un splash stop VETUS (18) entre l'entrée (20) et le réservoir. Pour l'installation du splash stop VETUS, veuillez consulter la notice s'y rapportant.

- **Tuyau de remplissage**

Monter un tuyau de remplissage (13) entre l'entrée et le réservoir. Utiliser un tuyau résistant aux carburants ayant un diamètre interne de 38 mm. Installer ce tuyau de façon à ne pas solliciter mécaniquement ni le réservoir ni l'entrée.

- **Douille de prise d'air**

Monter la douille de prise d'air (14), le plus haut possible, au-dessus du niveau de la partie supérieure du réservoir.



AVERTISSEMENT!

Placer la prise d'air de façon à empêcher tout écoulement de carburant ou de vapeur de carburant dans le bateau !



CONSEIL!

Des odeurs déplaisantes peuvent s'échapper de la douille de prise d'air. L'installation d'un filtre au charbon actif (Filtre anti-odeur VETUS (17)) dans l'évent (15) permet de remédier à ce problème. Consulter à cet effet le manuel d'installation du filtre anti-odeur VETUS.

- **Event**

Monter l'évent (15), en utilisant un tuyau résistant aux carburants ayant un diamètre interne de 16 mm.

L'évent, vu depuis le réservoir, doit être monté avec une hauteur allant croissant.

- **L'alimentation de carburant et le retour**

Raccorder l'alimentation de carburant (7) et le tuyau de retour de carburant (8) à leurs raccords respectifs.

Monter tous les raccords de tuyaux avec 2 colliers de tuyaux en acier inox !

- **Raccordement à la terre**

Toutes les parties métalliques du système de carburant doivent être mises à la terre afin d'éviter la formation d'étincelles dues à l'électricité statique. Connectez un fil de terre sur le pas de vis de la trappe de visite. Raccorder également un fil de mise à la terre à l'entrée de pont. Utiliser des sections de fil de 1 mm² au minimum, couleur de l'isolément vert/jaune.

2.5 Contrôle

Une fois l'installation terminée, vérifiez que le système ne fuit pas. Pression 20 kPa (0.2 bar).

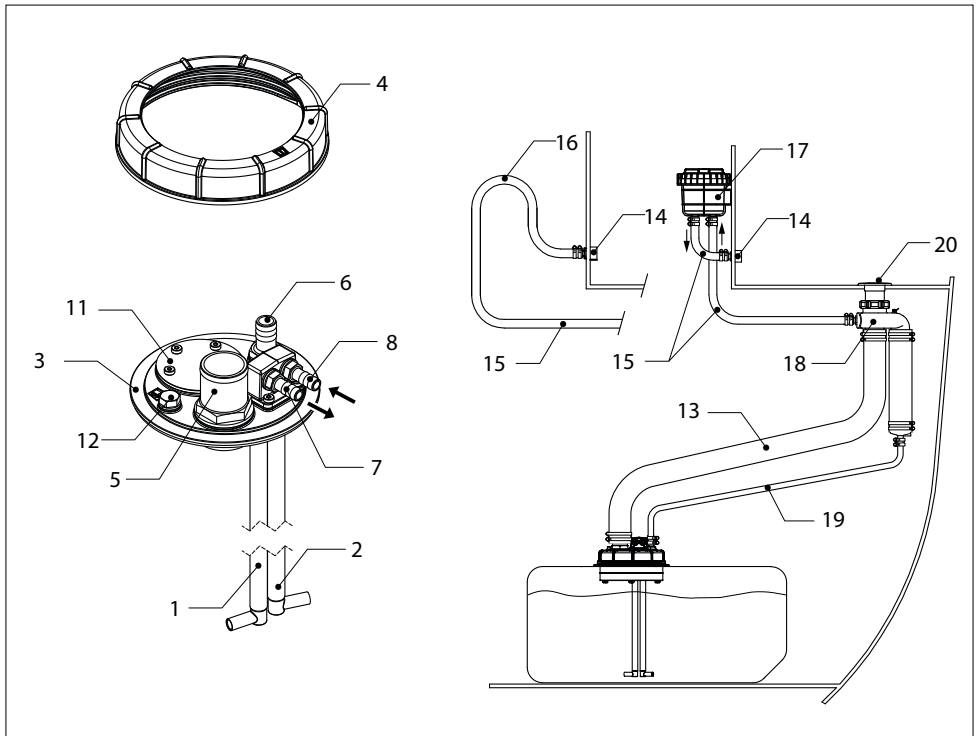

- 1 Tuyau d'aspiration du carburant
- 2 Tuyau de retour du carburant
- 3 Couvercle de raccordement
- 4 Écrou du couvercle
- 5 Raccordement de remplissage,
- 6 Prise d'air (Embout pour flexible)
- 7 Aspiration de carburant
- 8 Retour de carburant
- 11 Couvercle d'obturation, orifice pour jauge
- 12 Bouchon d'obturation G 1/4"
- 13 Tuyau de remplissage, \varnothing 38 mm
- 14 Douille de prise d'air
- 15 Event, \varnothing 16mm
- 16 Col-de-cygne
- 17 Filtre anti-odeur
- 18 Splash stop
- 19 Event / tuyau de trop-plein, \varnothing 16 mm
- 20 Entrée

3 Remisage pour l'hiver

Pendant la période d'hiver, il est conseillé de remplir entièrement le réservoir à carburant pour éviter la formation de condensation. Les gouttes d'eau présentes dans le carburant transportent facilement la saleté et la rouille dans les tuyaux de petits diamètres. Un réservoir à carburant plein empêche les bactéries de se développer dans le réservoir.

4 Entretien

- Contrôler régulièrement la douille de prise d'air et nettoyer le tamis de la douille si nécessaire.
- Contrôler une fois par an l'étanchéité des tuyaux et des raccords de tuyaux, et monter de nouveaux tuyaux et/ou colliers de tuyaux si nécessaire.
- Contrôler également que le réservoir n'est pas endommagé par suite d'usure. Remplacer immédiatement un réservoir endommagé.

5 Fiche technique

Type	ATANK..									APT100	
	42	61	88	110	137	170	215	335	390		
Capacité	42	61	88	110	137	170	215	335	390	100	litres*)
Poids	3,0	4,0	6,7	7,5	9,25	11,4	13,6	25,8	26,6	11,8	kg *)
Pression max.	30 kPa (0,3 bar)										
Material	mMPE (Metalocene Medium Density Polyethylene), couleur : bleu										

*) Les valeurs nominales ont été indiquées pour la capacité et le poids. De légers écarts sont possibles.

Connexion de l'émetteur du niveau de cuve :
pour un émetteur avec une bride SAE à 5 trous.

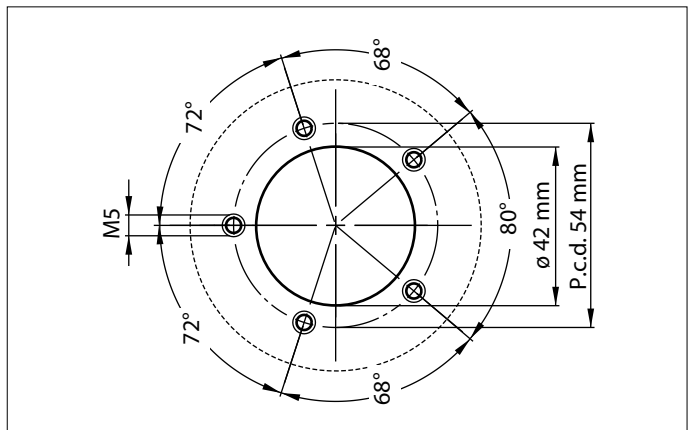

1 Introducción

Este manual se utiliza para el equipo de conexión ILTCONF38 y para los tanques de plástico (rígidos) de VETUS tipo ATANK (de 42 a 390 litros) y tipo APT100 (100 litros) para su uso como tanques de combustible.

Estos depósitos cumplen con los requisitos de la ISO 21487.

Para la instalación de un tanque de combusti-

ble ha de tenerse en cuenta la Norma Europea para Embarcaciones de Recreo (RCD, 2013/53/EU) y las normas nacionales aplicables en su caso. Aplique la norma ISO 10088 como hilo conductor.

Vea en los gráficos de la página 54-55 las dimensiones. ¡Se aplican unos márgenes de + 0 - 2% a todas las dimensiones!

2 Instalación

2.1 Generalidades

Al elegir el lugar donde se coloca el depósito y un lugar para el tapón de carga en la cubierta, tómese lo siguiente en cuenta:

La manguera debe ser lo más corto posible, debe ir continuamente del tapón de carga al depósito, en una línea lo más recto posible.

Colocación

Instale el depósito de tal manera que es accesible para inspección. El depósito debe instalarse siempre sobre el máximo nivel del sedimento de aceite y agua.

Procure también que haya un espacio suficientemente libre encima del depósito para los acoplamientos de manguera; deben ser bien accesibles durante montaje. Para la debida ventilación, el depósito debe estar, a todos lados, a una distancia de aprox. 1 cm de mamparos u otros depósitos.

⚠ ATENCIÓN

Coloque el depósito de modo (ATANK) que el conector P esté en el lado superior del depósito. Consulte los gráficos de la página 54-55 para la colocación del conector P.

⚠ ADVERTENCIA

¡No coloque jamás el tapón de carga en un espacio cerrado! ¡El combustible vertido puede penetrarse en el barco!

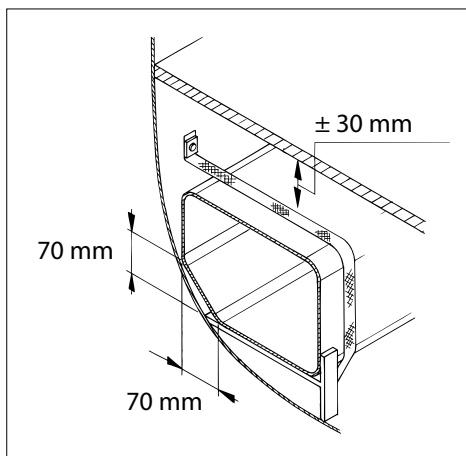

Procure que exista una fundación suficientemente sólida para la instalación y buena fijación del depósito.

Las dimensiones de un depósito se agrandan algo en estado llenado. Tómese en cuenta al fijar el depósito.

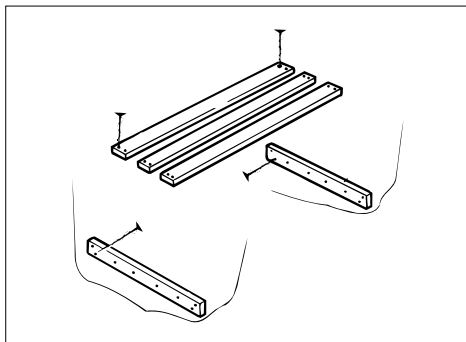

Fije el depósito con los cintas de fijación del estuche de conexión; éstas permiten la expansión del depósito.

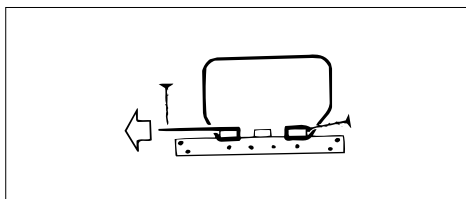

Colocación en embarcaciones a vela

Al colocarlo recuerde que el tubo flexible de llenado siempre debe estar colocado en el mismo lado de la embarcación que el depósito. Esto evita que haya presiones demasiado elevadas en el depósito al navegar con ángulo.

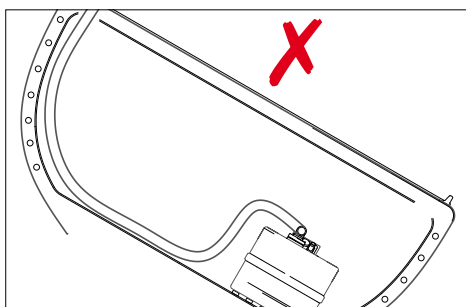
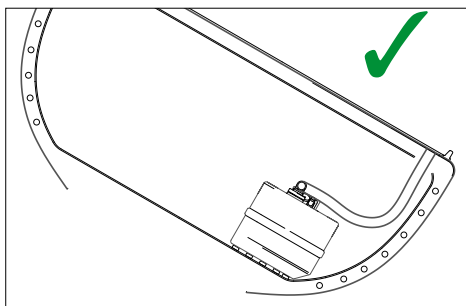

2.2 Preparación

El tanque debe estar provisto de una junta de rosca.

Tanques ATANK (42 a 390 litros)

En estos tanques debe instalarse una tapa de inspección ILT120.

Montaje de la tapa de inspección

- Monte la tapa de inspección ILT120; este elemento no está incluido. Consulte el manual suministrado con la tapa de inspección para ver las instrucciones de instalación.
 - No monte la tuerca con la placa de cobertura.
- La placa de cobertura no se utiliza.

Tanques APT100

Estos tanques ya han sido equipados con un cuello con rosca de tornillo, retire la tuerca y retire la placa de cobertura, incluyendo la junta.

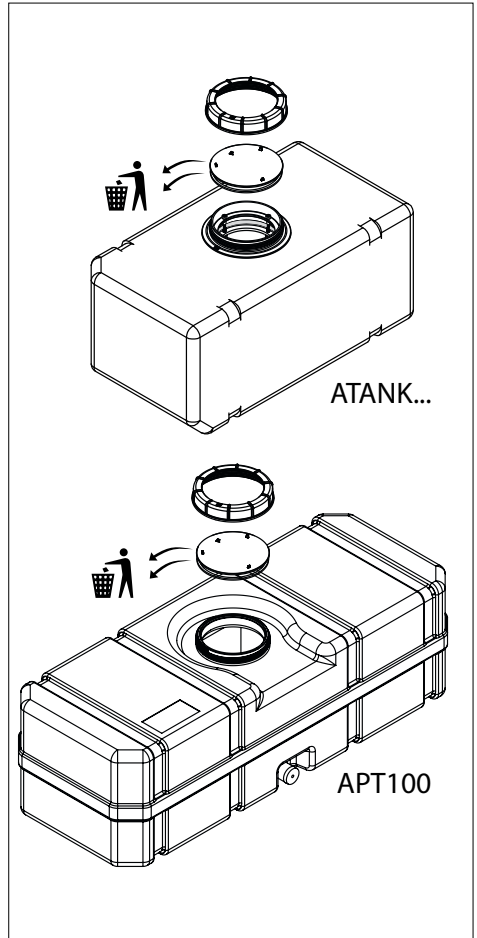

Pegatina

Coloque la pegatina roja para 'Diesel fuel tank' sobre el depósito de tal forma que el texto pueda leerse y coloque asimismo la pegatina con el contenido.

Fresh water tank

• Tank capacity: 117 l

• Max. 30 kPa (0.3 bar) (4.35 psi) • Max. 170 cm (67 in) • Drinking water safe

Waste water tank

• Tank capacity: 117 l

• Max. 30 kPa (0.3 bar) (4.35 psi) • According to EN 12052 • CE 0613

Diesel fuel tank

• Tank capacity: 117 l

• Max. 100 °C

• Max. fill-up height 3.5 m

• Max. test pressure 30 kPa (0.3 bar) (4.35 psi) • According to ISO 21487 • CE 0613

Quality product by **WERTH** Schindler, designed and made in the Netherlands. Excellent warranty. Worldwide network.

42 litres	61 litres	88 litres	110 litres	137 litres
170 litres	215 litres	335 litres	390 litres	

2.3 Montaje de la tapa de conexión de conexión

Limpie siempre el interior del tanque antes de colocar la tapa de conexión.

- **Tubo de aspiración del combustible (1)**

Verifique que el tubo de aspiración tenga la longitud correcta (la parte inferior debe estar a unos 6 mm del fondo del tanque) y coloque el tubo de aspiración en la conexión.

- **Tubo de retorno del combustible (2)**

Verifique que el tubo de retorno tenga la longitud correcta (la parte inferior debe estar a unos 6 mm del fondo del tanque) y coloque el tubo de aspiración en la conexión.

Asegúrese de que las conexiones en ángulo recto estén alejadas una de la otra.

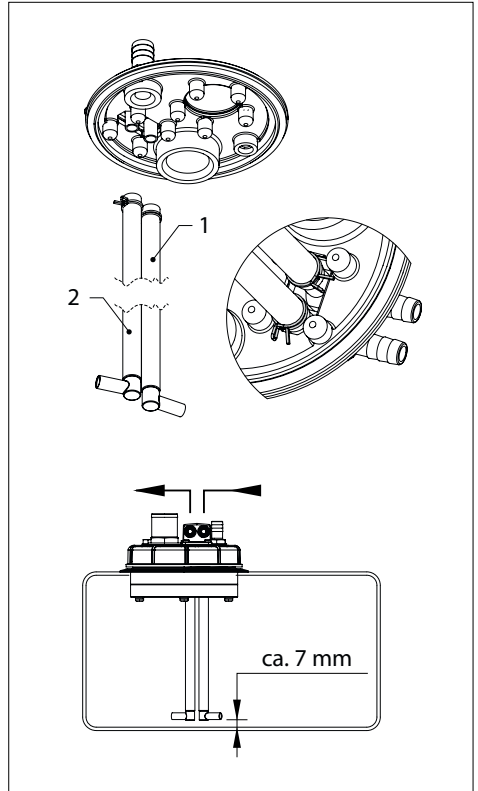
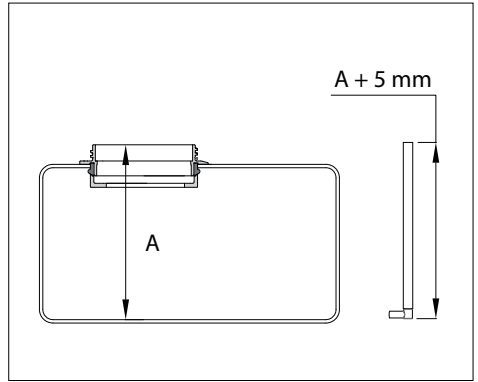

• **Tapa de conexión (3)**

Coloque la tapa de conexión (3) según se muestra en el dibujo y ajuste la tuerca (4).

• **Conexiones**

Están instalados los empalmes de mangueras (conexiones) para:

- rellenado (5),
- purgado (6),
- aspiración de combustible (7), 10 mm de diámetro
- retorno de combustible (8), 10 mm de diámetro.

Si lo desea, los empalmes de mangueras de 10 mm se pueden reemplazar por empalmes de mangueras de 8 mm (9).

Si la conexión de retorno de combustible no se utiliza, coloque el tapón ciego proporcionado (10), consulte **[A]**.

• **Indicador para el medidor de nivel del tanque**

Si lo desea, retire la cubierta (11) e instale un indicador para el medidor de nivel del tanque; coloque siempre la junta.

• **Tubo de suministro de combustible para el sistema de calefacción, consulte **[B]**.**

Si lo desea, utilice la conexión de retorno de combustible (8) como entrada para un sistema de calefacción. Para la conexión de retorno de combustible, reemplace el tapón ciego (12) con un empalme de manguera (9).

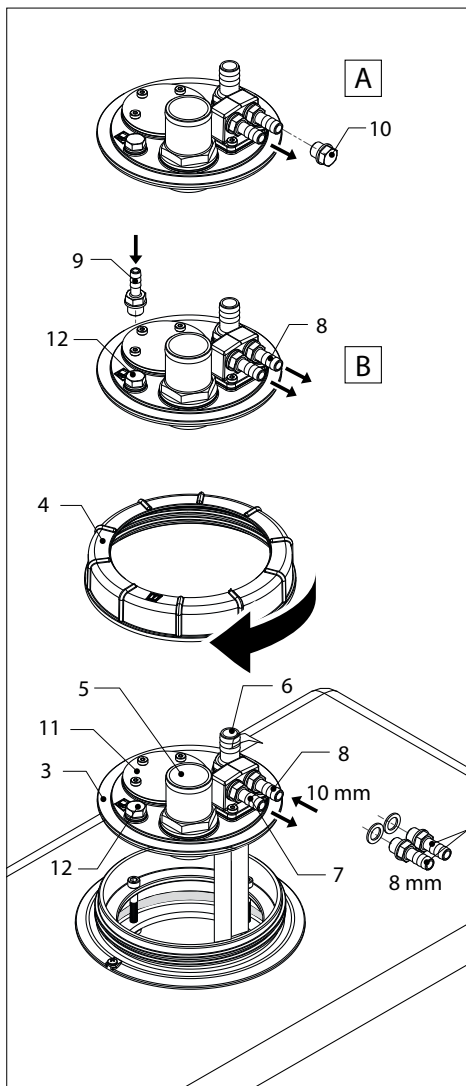

NOTA!

Compruebe el apriete de todas las conexiones antes de llenar el tanque.

2.4 Conexión del depósito

- **Tapón de carga**

Monte el tapón de carga (20).



¡CONSEJO!

Durante la carga puede verterse combustible por el tapón de carga e ir a parar en la cubierta. Puede evitarlo instalando un rebosadero de combustible VETUS (18) entre el tapón de carga (20) y el depósito. Consúltese el manual correspondiente para la instalación del rebosadero de combustible VETUS.

- **Tubo de carga**

Monte un tubo de carga (13) entre el tapón de carga y el depósito, usando un tubo resistente al combustible, con un diámetro interior de 38 mm respectivamente. Instale este tubo de tal modo que el depósito tanto como el tapón de carga no se carguen mecánicamente.

- **Conexión de respiración**

Coloque el purgador (14) lo más alto posible, sobre el nivel de la parte superior del depósito.



ADVERTENCIA

¡Elija un lugar de instalación de la ventilación tal que el combustible vertido o el vapor de combustible no vaya a parar dentro del barco!



¡CONSEJO!

Por la boquilla de ventilación pueden escaparse olores desagradables. Puede evitarlo instalando un filtro de carbón activo Filtro de Olores VETUS (17) en el conducto de ventilación (15). Consúltese el manual correspondiente para la instalación del filtro de olores VETUS.

- **Conducto de ventilación**

Monte el conducto de ventilación (15), usando un tubo resistente al combustible, con un diámetro interior de 16 mm.

El conducto de ventilación debe montarse en línea ascendente continuada, visto desde el depósito.

- **Tubo de llegada de combustible y tubo de retorno**

Conecte el tubo de llegada de combustible (7) y el tubo de retorno de combustible (8) a las juntas respectivas.

¡Monte todas las conexiones de tubo con 2 abrazaderas de acero inoxidable.

- **Conexión de Masa**

Todas las partes metálicas del sistema de combustible deben ser conectadas a tierra para evitar chispas por electricidad estática. Conecte un cable de tierra al tornillo de la tapa de inspección. Conecte también un alambre de tierra al tapón de carga de cubierta. Use un alambre con un diámetro de 1 mm² como mínimo, color de aislamiento verde/amarillo.

2.5 Comprobación

Comprobar que el sistema no tenga fugas. Presión de extracción 20 kPa (0.2 bar).

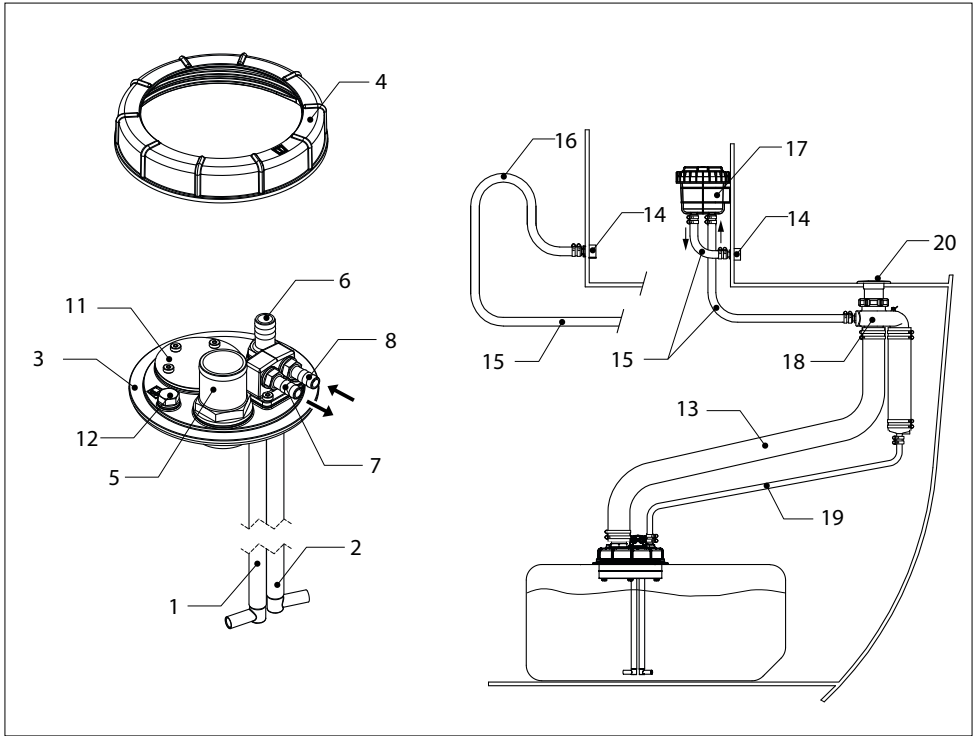

- 1 Tubo de aspiración del combustible
- 2 Tubo de retorno del combustible
- 3 Tapa de conexión
- 4 Tuerca de tapa
- 5 Conexión de carga
- 6 Ventilación (pilar de manguera)
- 7 Aspiración de combustible
- 8 Retorno de combustible
- 11 Tapa ciega, orificio para el indicador de nivel
- 12 Tapón ciego G 1/4"
- 13 Tubo de carga, \varnothing 38 mm
- 14 Boquilla de ventilación
- 15 Conducto de ventilación, \varnothing 16 mm
- 16 Sifón
- 17 Filtro de olores
- 18 Rebosadero de combustible
- 19 Tubo de purgación / tubo de desbordamiento, \varnothing 16 mm
- 20 Tapón de carga

3 Preparación para el invierno

Es aconsejable llenar el depósito de combustible completamente durante los meses de invierno para evitar la condensación. Las gotitas de agua en el combustible son un transporte ideal de suciedad y polvo para los conductos estrechos. Un depósito de combustible lleno evita el crecimiento de bacterias en el depósito.

4 Mantenimiento

- Controle a intervalos regulares la boquilla de ventilación y limpie eventualmente el tamiz de la boquilla de ventilación.
- Verifique una vez al año los tubos y conexiones de tubo si no hay agujeros y monte eventualmente tubos y/o abrazaderas de tubo nuevas.
- Verifique también si el depósito no está averiado a causa de desgaste por fricción. Reemplace un depósito averiado en seguida.

5 Datos técnicos

Tipo	ATANK..									APT100	
	42	61	88	110	137	170	215	335	390		
Contenido	42	61	88	110	137	170	215	335	390	100	litros*)
Peso	3,0	4,0	6,7	7,5	9,25	11,4	13,6	25,8	26,6	11,8	kg *)
Presión máxima	30 kPa (0,3 bar)										
Materiaal	mMPE (Metalocene Medium Density Polyethylene), color : azul										

*) Se indican los valores nominales de contenido y peso. Pequeñas diferencias son posibles.

Conexión para manguera de transferencia para nivel:
para manguera con brida SAE de 5 taladros.

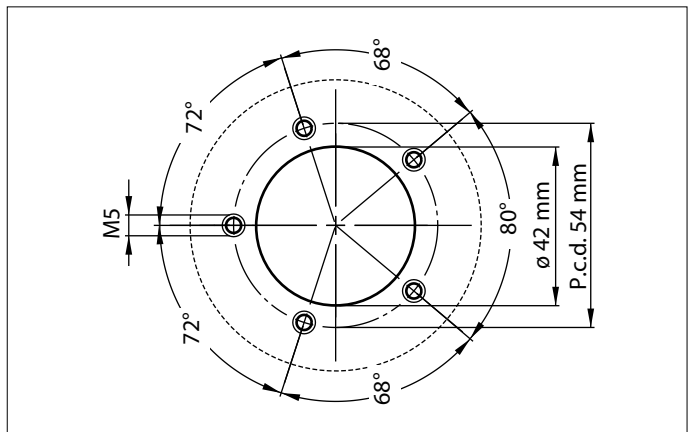

1 Introduzione

Queste istruzioni si riferiscono ai kit di allacciamento ILTCONF38 e per i serbatoi VETUS (rigidi) tipo ATANK (da 42 a 390 litri) e tipo APT100 (100 litri), quando installati come serbatoi per il carburante.

Questi serbatoi sono conformi alla normativa ISO 21487.

L'installazione del serbatoio del carburante deve essere conforme alle Normative Europee per le Imbarcazioni da Diporto (RCD, 2013/53/EU) ed alle leggi nazionali. Applicare la norma ISO 10088 come riferimento.

Per le dimensioni si rimanda ai disegni a pagina 54-55. Per tutte le dimensioni sono valide tolleranze di + o - 2%!

2 Installazione

2.1 Generalità

Al momento di scegliere il punto in cui montare il serbatoio e il tappo di riempimento sul ponte, tenere presente quanto segue: il tubo flessibile di riempimento deve essere il più corto possibile, deve scendere sempre dal tappo di riempimento al serbatoio ed essere il più dritto possibile.

Montagio

Montare il serbatoio in modo che sia facilmente accessibile per i controlli. Il serbatoio deve essere montato sempre al di sopra del livello massimo dell'acqua di sentina.

Fare sempre in modo che ci sia spazio sufficiente sopra il serbatoio per gli allacciamenti dei tubi flessibili, questi devono essere sempre accessibili durante il montaggio. Per la ventilazione è necessario che il serbatoio disti almeno 1 cm da qualsiasi paratia o altro serbatoio.

⚠ ATTENZIONE

Disponete il serbatoio (ATANK) in maniera tale che il tappo P si trovi nella sua parte superiore. (Per la posizione del tappo P si rimanda ai disegni con le dimensioni a pagina 54-55).

⚠ AVVERTIMENTO

Mai mettere il tappo in un luogo chiuso. Il carburante versato può andare a finire nella barca!

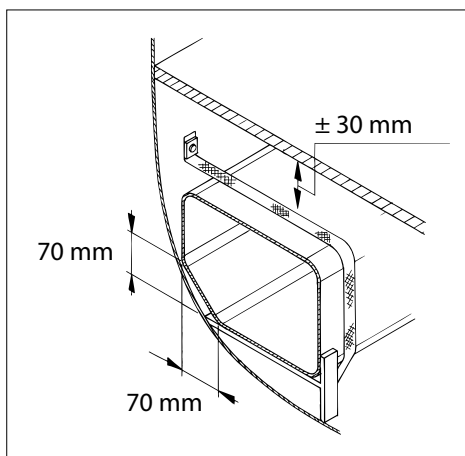

Montare il serbatoio su una base solida.

Le dimensioni del serbatoio aumentano leggermente quando è pieno. Tenere presente questo fatto quando lo fissate.

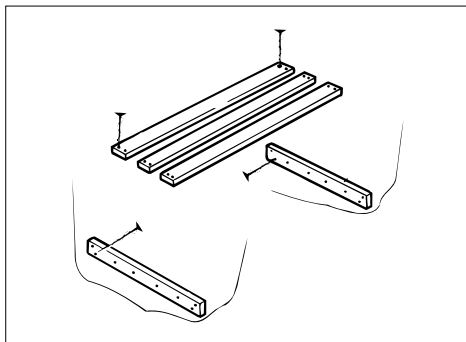

Fissare il serbatoio con le fasce di fissaggio contenute nella confezione; esse permettono che il serbatoio si dilati.

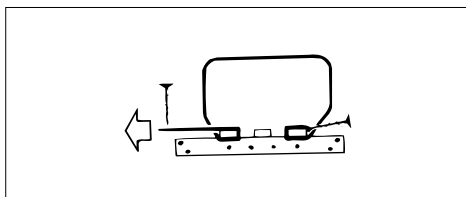

Montaggio su imbarcazioni a vela

Nel montaggio tenete conto del fatto che il tubo di riempimento deve essere sempre installato lungo la stessa fiancata del serbatoio. Questo previene pressioni eccessive quando la barca è inclinata.

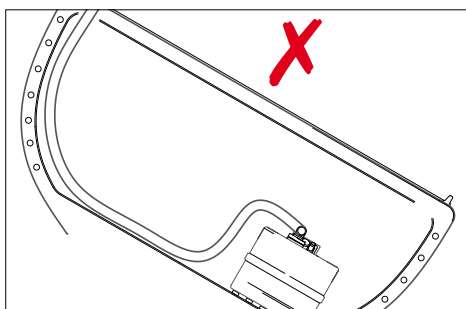
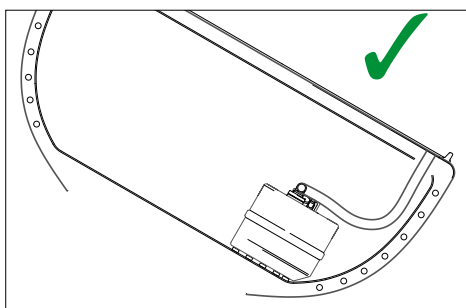

2.2 Predisposizione

Il serbatoio deve essere dotato di un raccordo filettato.

Serbatoi ATANK (da 42 a 390 litri)

Questi serbatoi richiedono l'installazione di un coperchio di ispezione ILT120.

Montaggio del coperchio di ispezione

- Montate il coperchio di ispezione ILT120, non in dotazione. Consultate le istruzioni fornite con il coperchio di ispezione per le opportune indicazioni.
- Non applicate il dado con la piastrina cieca. La piastrina cieca non viene utilizzata.

Serbatoi APT100

Questi serbatoi sono già forniti di un raccordo filettato; svitate il dado e rimuovete la piastrina cieca compresa la guarnizione.

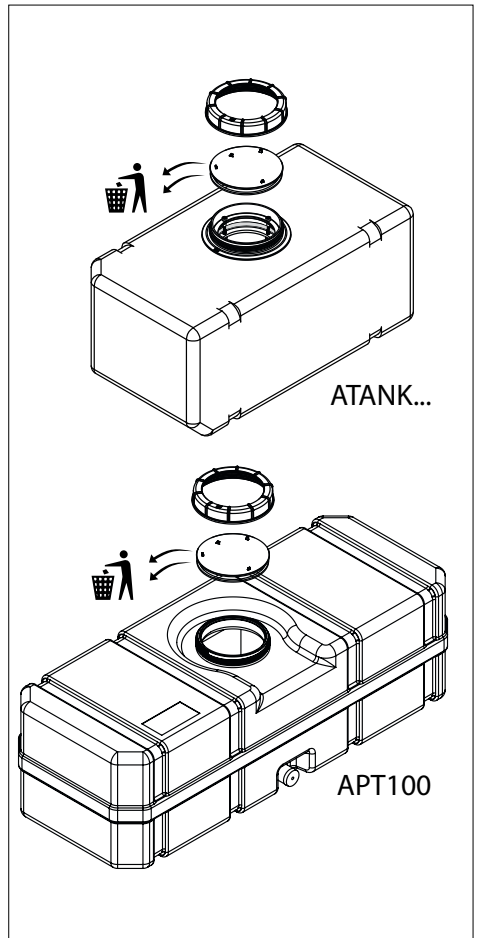

Adesivo

Applicate l'adesivo rosso 'Diesel fuel tank' sul serbatoio, in modo che il testo sia leggibile ed applicate anche l'adesivo della capienza.

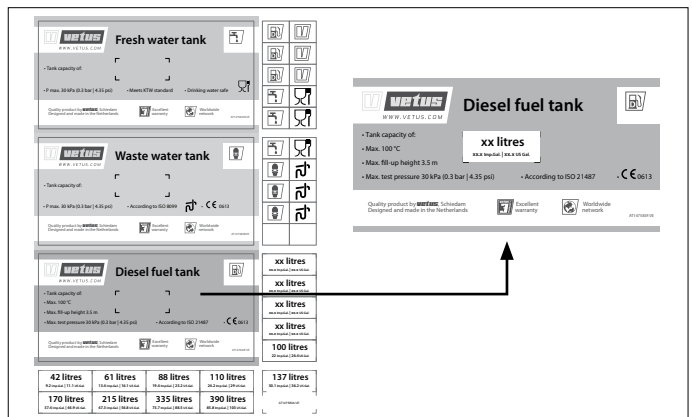

2.3 Montaggio coperchio di raccordo

Pulite l'interno del serbatoio prima di montare il coperchio di raccordo.

- **Tubo di aspirazione del carburante (1)**

Tagliate il tubo di aspirazione alla giusta lunghezza - il margine inferiore deve trovarsi circa 6 mm dalla base del serbatoio - e collegate il tubo di aspirazione al suo raccordo.

- **Tubo di ritorno del carburante (2)**

Tagliate il tubo di ritorno alla giusta lunghezza - il margine inferiore deve trovarsi circa 6 mm dalla base del serbatoio - e collegate il tubo di aspirazione al suo raccordo.

Fate in modo che i raccordi perpendicolari siano rivolti in direzioni opposte.

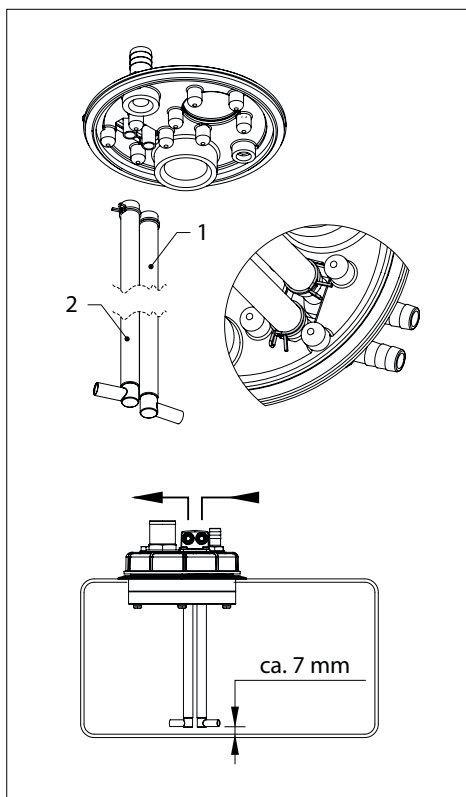
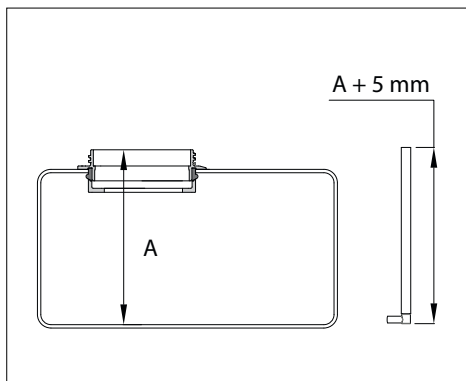

• Coperchio di raccordo (3)

Posizionate il coperchio di raccordo (3) come indicato nel disegno ed applicate il dado (4).

• Collegamenti

Sono installati i raccordi per i seguenti tubi:

- riempimento (5),
- sfiato (6),
- aspirazione del carburante (7), 10 mm di diametro
- ritorno del carburante (8), 10 mm di diametro

Se necessario, i raccordi per tubi da 10 mm possono essere sostituiti con raccordi per tubi da 8 mm (9).

Montate il tappo cieco (10) in dotazione, qualora l'allacciamento per la linea di ritorno del carburante non venga utilizzata, vedi **A**.

• Indicatore per misuratore di livello del serbatoio

Se lo si desidera, rimuovere il coperchio (11) e montare l'indicatore per il misuratore di livello del serbatoio; applicate sempre la guarnizione.

• Mandata del carburante per l'impianto di riscaldamento, vedi **B**

Se lo si desidera è possibile utilizzare il raccordo di ritorno del carburante (8) come raccordo per la linea di mandata dell'impianto di riscaldamento. Per il raccordo di ritorno del carburante, sostituite il tappo cieco (12) con un raccordo per tubo (9).

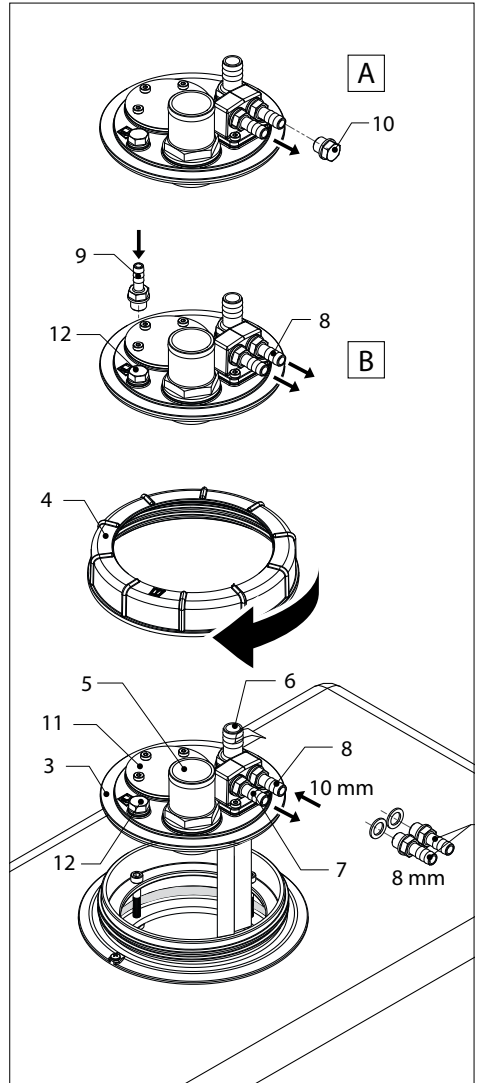

NOTA!

Verificare il serraggio di tutti i collegamenti prima di riempire il serbatoio.

2.4 Collegamento del serbatoio

- **Tappo di riempimento**

Montare il tappo di riempimento (20).



SUGGERIMENTO!

Durante il rifornimento il carburante può fuoriuscire dal tappo e andare a finire sul ponte. Per evitare questo inconveniente basta installare un troppo pieno VETUS (18) fra il tappo (20) e il serbatoio. Per l'installazione del troppo pieno consultare il relativo manuale.

- **Tubo flessibile di riempimento**

Montare un tubo flessibile di riempimento (13) fra il tappo e il serbatoio, utilizzando un tubo resistente ai carburanti con un diametro interno di 38 mm rispettivamente. Installare il tubo in modo da non provocare un carico meccanico né sul serbatoio né sul tappo.

- **Raccordo di sfiato**

Montare la valvola di sfiato (14) il più in alto possibile, al di sopra della parte superiore del serbatoio.



AVVERTIMENTO

Per la valvola di sfiato scegliere un punto in cui il carburante fuoriuscito o i vapori del carburante non vadano a finire nell'imbarcazione!



SUGGERIMENTO!

Dalla valvola di sfiato possono uscire odori sgradevoli. Per evitare questo inconveniente basta installare un filtro al carbone attivo (Filtro antiiodori VETUS (17)) nel condotto di aerazione (15). Consultare il rispettivo manuale per l'installazione del filtro antiiodori VETUS.

- **Conduttura di aerazione**

Montare la conduttura di sfiato (15), utilizzare un tubo resistente ai carburanti con un diametro interno di 16 mm.

La conduttura di sfiato deve sempre essere montata verso l'alto rispetto al serbatoio.

- **Tubo di afflusso e il tubo di deflusso del carburante**

Allacciare il tubo di afflusso (7) e il tubo di deflusso del carburante (8) sui rispettivi raccordi.

Montare tutti i raccordi dei tubi con 2 morsetti per tubo in acciaio inossidabile!

- **Collegamento di terra**

Tutte le componenti in metallo del sistema del carburante devono essere isolate a terra per evitare scintille dovute all'elettricità statica. Collegate la massa alla vite del coperchio di ispezione un cavo di isolamento a terra e uno sul tappo di riempimento. Diametro minimo 1 mm², colore dell'isolamento verde/giallo.

2.5 Controlli

Dopo l'installazione controllare la tenuta del sistema. Pressione 20 kPa (0.2 bar).

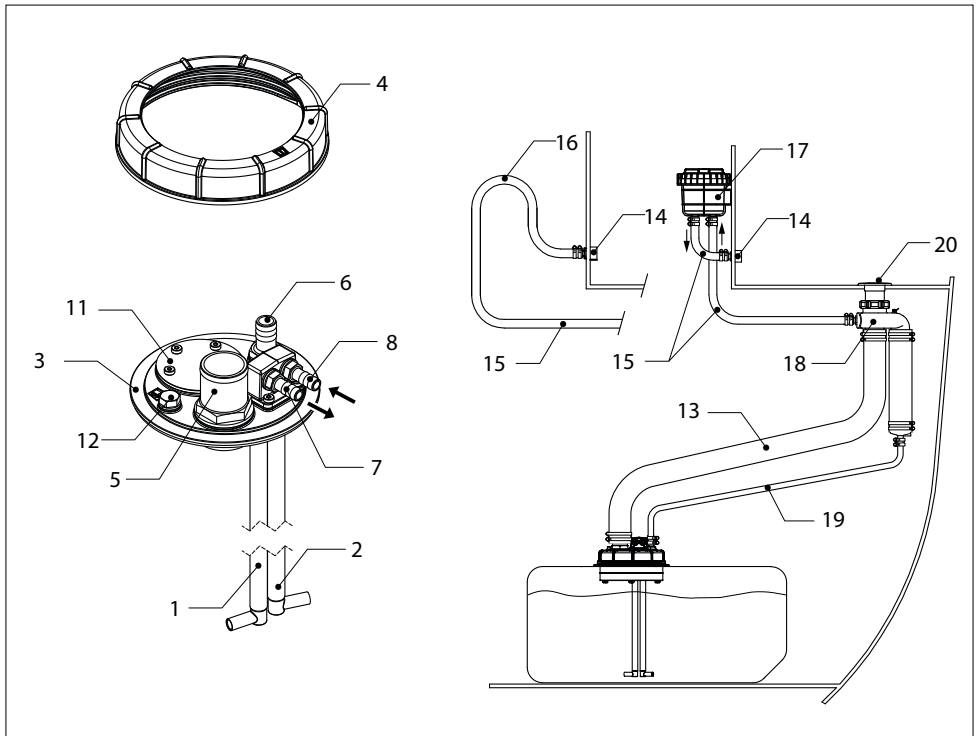

- 1 Tubo di aspirazione del carburante
- 2 Tubo di ritorno del carburante
- 3 Coperchio di raccordo
- 4 Dado del coperchio
- 5 Raccordo di riempimento
- 6 Aerazione (testa di giunto)
- 7 Aspirazione del carburante
- 8 Deflusso del carburante
- 11 Coperchio cieco, foro per indicatore di livello
- 12 Tappo cieco G 1/4"
- 13 Tubo flessibile di riempimento, \varnothing 38 mm
- 14 Valvola di sfianto
- 15 Conduittura di aerazione, \varnothing 16mm
- 16 Collo d'oca
- 17 Filtro antiodori
- 18 Troppo pieno
- 19 Condotto di aerazione / tubo di serbatoio, \varnothing 16 mm
- 20 Tappo di riempimento

3 Preparazione per il rimessaggio

Si consiglia di riempire il serbatoio completamente con carburante durante l'inverno per evitare la formazione di condensa. Gocce d'acqua nel carburante sono trasportatori ideali di ruggine e sporco attraverso i tubi sottili. Con il serbatoio pieno si previene la proliferazione batterica al suo interno.

4 Manutenzione

- Controllare regolarmente la valvola di sfiato e pulirne il filtro se necessario.
- Controllare una volta l'anno i tubi e i raccordi dei tubi per individuare la presenza di perdite e sostituirli se necessario.
- Controllare inoltre che il serbatoio non sia danneggiato. Se danneggiato, sostituire immediatamente il serbatoio.

5 Dati tecnici

Tipo	ATANK..									APT100	
	42	61	88	110	137	170	215	335	390		
Contenuto	42	61	88	110	137	170	215	335	390	100	litri *)
Peso	3,0	4,0	6,7	7,5	9,25	11,4	13,6	25,8	26,6	11,8	kg *)
Pressione max.	30 kPa (0,3 bar)										
Materiaal	mMPE (Metallocene Medium Density Polyethylene), colore : blu										

*) Sono indicati i valori nominali per contenuto e peso. Sono possibili leggere deviazioni.

Collegamento per indicatore livello di carburante :
per indicatore con foro 5, flangia SAE

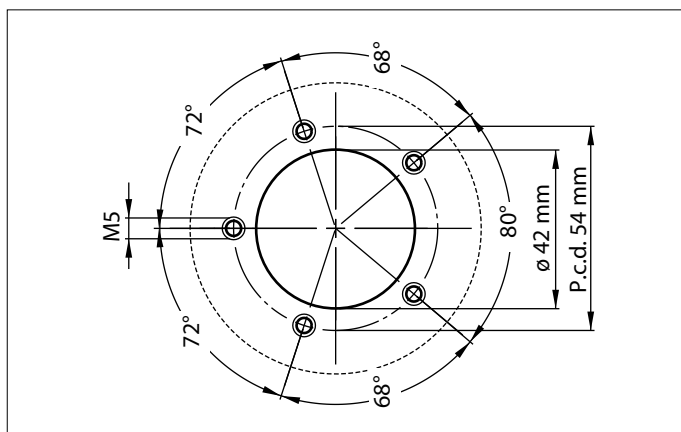

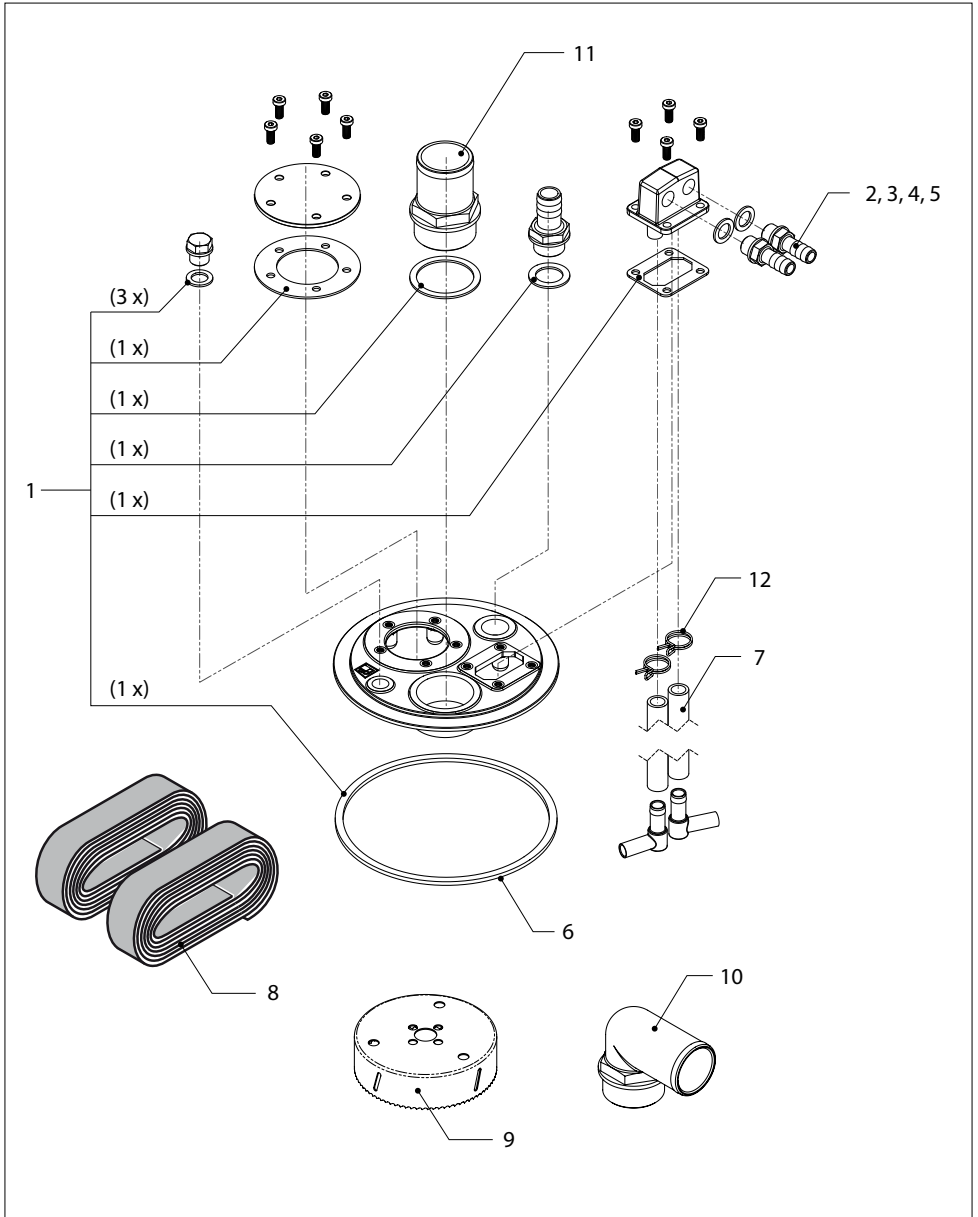

ILTCONF38**Service onderdelen****Service parts**

pos.	qty	part	benaming	description
1	1	VP000014	Pakkingset voor ILTCON	Gasket kit for ILTCON
2	2	VP000131	Set slangpilaren voor ILTCON 8 mm G1/4	Set hose pilars for ILTCON 8 mm G1/4
3	2	VP000132	Set slangpilaren voor ILTCON 10 mm G1/4	Set hose pilars for ILTCON 10 mm G1/4
4	2	VP000016	Set slangpilaren voor ILTCON 13 mm G1/4	Set hose pilars for ILTCON 13 mm G1/4
5	2	VP000133	Set slangpilaren voor ILTCON 16 mm G1/2	Set hose pilars for ILTCON 16 mm G1/2
6	1	ILTCON18	Pakking	Gasket
7	1	VP000350	Set slangen voor ILTCONF38	Set tubes for ILTCONF38
8	1	VTSTRAP	Set bevestigingsbanden 25 mm - 300 cm	Set mounting straps 25 mm - 300 cm
9	1	VSAW159	Gatenzaag ø 159 mm (6 1/4")	Hole saw ø 159 mm (6 1/4")
10	1	ILTCON90	Slangpilaar G 1 1/4 - 38 mm 90° knie	Hose pillar G 1 1/4 - 38 mm 90° elbow
11	1	ILTCON38	Slangpilaar G 1 1/4 - 38 mm	Hose pillar G 1 1/4 - 38 mm
12	1	CLIPSETF	Draadklem set voor ILTCONF38	Set wire clip for ILTCONF38

Hoofdafmetingen

Principal dimensions

Hauptabmessungen

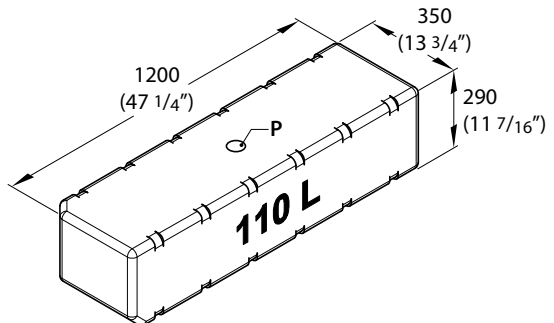
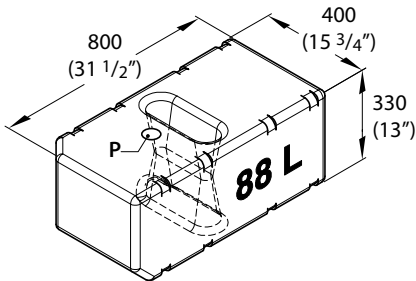
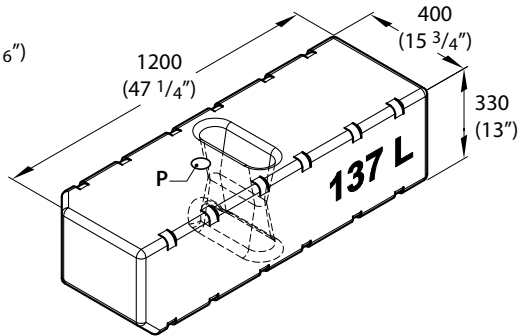
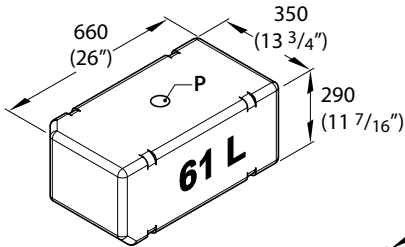
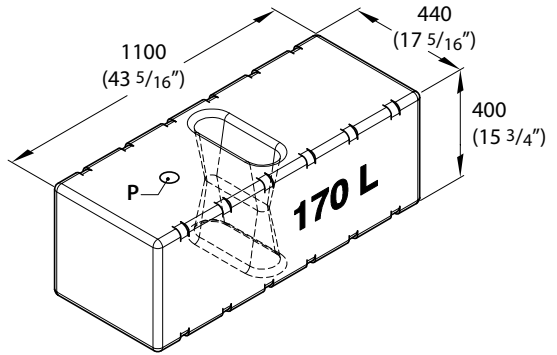
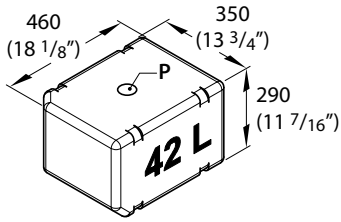

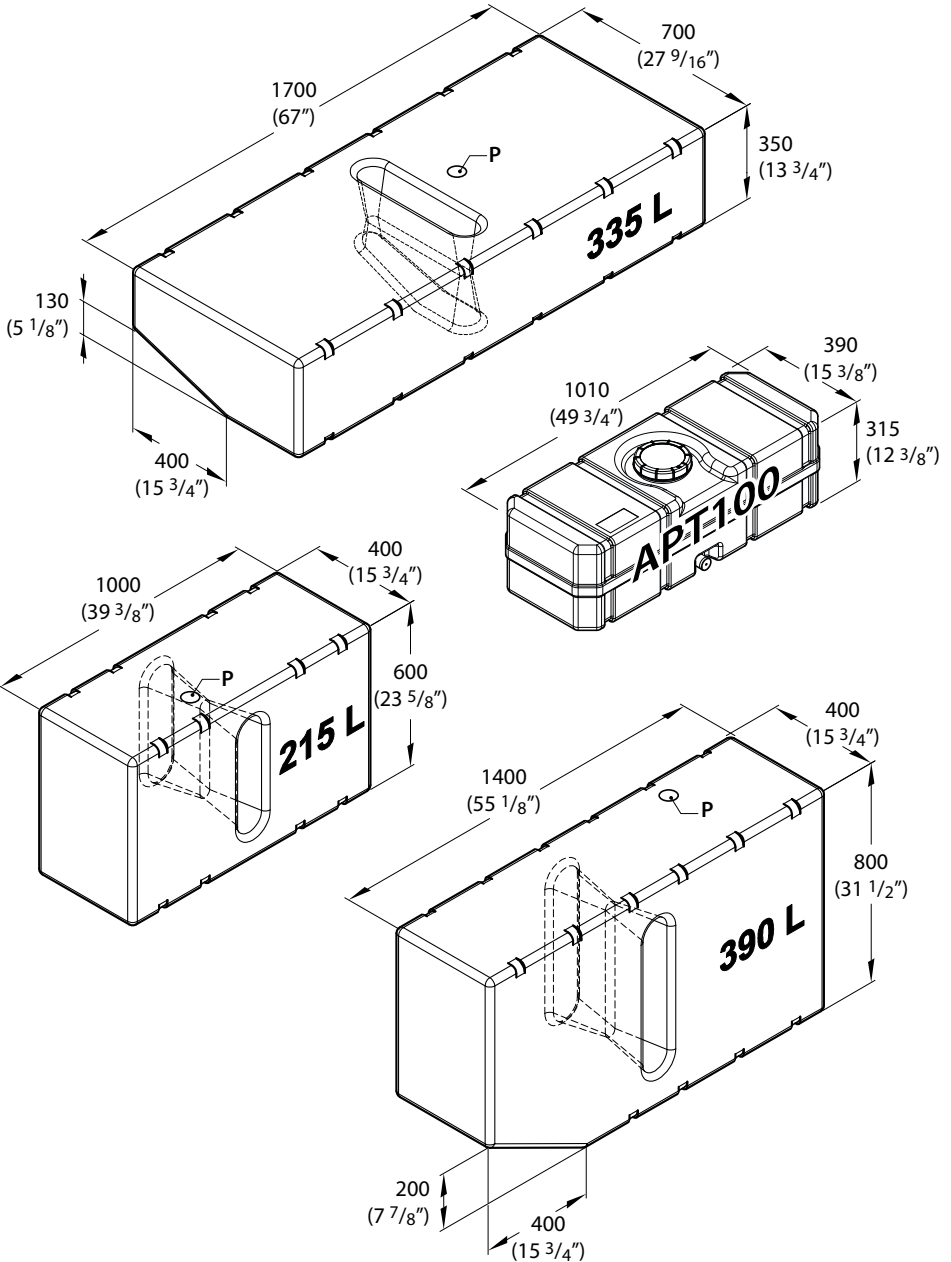



Fokkerstraat 571 - 3125 BD Schiedam - Holland
Tel.: +31 (0)88 4884700 - sales@vetus.nl - www.vetus.com

Printed in the Netherlands
040110.01 2022-06