

NEDERLANDS

Inleiding

De VETUS CANverter is een plug-and-play gateway waarmee je verschillende CAN (Controller Area Network) protocollen kunt combineren.

De volgende typen zijn beschikbaar:

CANV2N1 <i>mono directioneel</i>	
NMEA2000 naar V-CAN	V-Can monitoren
CANV2N2 <i>bi directioneel</i>	
NMEA2000 naar V-CAN	V-Can monitoren / besturen
CANV2Y2 <i>bi directioneel</i>	
YanmarJ1939 naar V-CAN	V-Can monitoren / besturen
CANY2N1 <i>mono directioneel</i>	
NMEA2000 naar YanmarJ1939	NMEA2000 monitoren
CANJ2N1 <i>mono directioneel</i>	
J1939 naar NMEA2000	J1939 monitoren

Veiligheidsinformatie



WAARSCHUWING

Algemene kennis van CAN-bussystemen en kennis van J1939, NMEA2000 en V-CAN is vereist.



VOORZICHTIG

Onjuiste installatie zal systeemstoringen veroorzaken, resulterend in mogelijke schade aan het vaartuig of persoonlijk letsel.

Installatie

De CANverter heeft een IP67 (stofdicht en beschermd tegen onderdompeling) behuizing en kan in elke montagepositie op vochtige locaties worden geïnstalleerd. Hij is bestand tegen temperaturen tot 90°C (194°F) en mag daarom niet worden gemonteerd in de buurt van warmtebronnen of in compartimenten waar de bedrijfstemperatuur de gespecificeerde limiet overschrijdt.

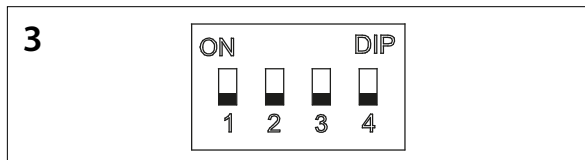
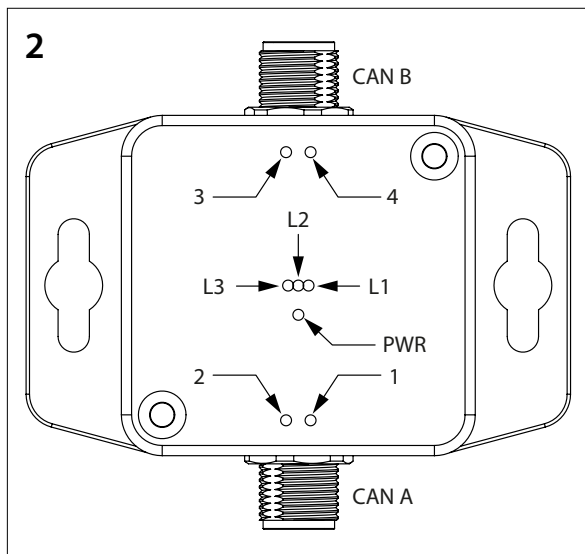
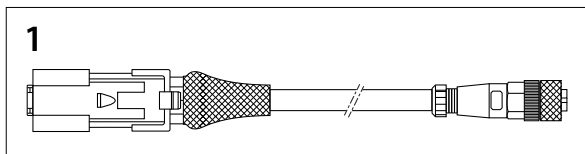

Gebruik de meegeleverde adapterkabel om het V-CAN protocol op de CANverter aan te sluiten, onderdeel: 19-7991, (zie tek. 1).

Aansluitingen, LED's en instellingen (zie tek. 2)

CAN A is de Nmea2000 / J1939-connector

- De groene LED (1) geeft de overdracht van gegevens aan.
- De oranje LED (2) geeft de ontvangst van gegevens aan.

CAN B is de V-CAN-connector (sluit de V-CAN-adapterkabel aan)

- De groene LED (3) geeft de overdracht van gegevens aan.
- De oranje LED (4) geeft de ontvangst van gegevens aan.

LEDs

- L1 (hartslag, blauw) knippert wanneer het apparaat is ingeschakeld.
- L2 en L3 zijn niet in gebruik.
- PWR (rood) is aan als er voedingsspanning aanwezig is.

Dipswitches (zie tek. 3)

De instellingen van de dipswitches hebben alleen invloed op de typen CANV2N1, CANV2N2 en CANV2Y2.

Om de dipswitches te bedienen, moet eerst de beschermkap worden gedemonteerd.

Dipswitches 1 en 2 regelen de draairichting van de keerkoppeling. Hierdoor kan de bedieningshendel zowel aan bakboordzijde als stuurboordzijde worden gemonteerd.

- Schakelaar 1 keert het draairichtingscommando van de bakboord keerkoppeling om
- Schakelaar 2 keert het draairichtingscommando van de stuurboord keerkoppeling om

Dipswitches 3 en 4 regelen de draairichting van de boegschroef. Afhankelijk van de instellingen van het boegschroefpaneel, kan het nodig zijn de draairichting te corrigeren.

- Schakelaar 3 keert het draairichtingscommando van de boegschroef om
- Schakelaar 4 keert het draairichtingscommando van de hekschroef om

ENGLISH

Introduction

The VETUS CANverter is a plug-and-play gateway that allows you to combine different CAN (Controller Area Network) protocols.

The following types are available:

CANV2N1 <i>mono directional</i>	
NMEA2000 to V-CAN	To monitor V-Can
CANV2N2 <i>bi directional</i>	
NMEA2000 to V-CAN	To monitor/control V-Can
CANV2Y2 <i>bi directional</i>	
YanmarJ1939 to V-CAN	To monitor/control V-Can
CANY2N1 <i>mono directional</i>	
NMEA2000 to YanmarJ1939	To monitor NMEA2000
CANJ2N1 <i>mono directional</i>	
J1939 to NMEA2000	To monitor J1939

Safety information



WARNING

General understanding of CAN-bus systems and knowledge of J1939, NMEA2000 and V-CAN is required.



CAUTION

Improper installation will cause system failures resulting in possible damage to the vessel or personal injury.

Installation

The CANverter has an IP67 (dust tight and protected against immersion) housing and may be installed in damp locations in any mounting position. It is capable to withstand temperatures up to 90°C (194°F) and should therefore not be mounted near heat sources or in compartments where the operating temperature exceeds the specified limit.

Use the supplied adapter cable to connect the V-CAN protocol to the CANverter, part: 19-7991, (see dwg 1).

Connections, LEDs and settings (see dwg 2)

CAN A is the Nmea2000/J1939 connector

- The green LED (1) indicates transmission of data.
- The orange LED (2) indicates data being received.

CAN B is the V-CAN connector (connect the V-CAN adapter cable)

- The green LED (3) indicates transmission of data.
- The orange LED (4) indicates data being received.

LEDs

- L1 (heartbeat, blue) flashes when the device is switched on.
- L2 and L3 are not in use.
- PWR (red) is on when supply voltage is present.

Dipswitches (see dwg 3)

Dipswitch settings only effect types CANV2N1, CANV2N2 and CANV2Y2. To operate the dipswitches, first the protective cover must be disassembled.

Dipswitches 1 and 2 control the gearbox rotation direction. This is to allow the control lever to be mounted either port side or starboard side.

- Switch 1 reverses the port side gearbox rotation direction command
- Switch 2 reverses the starboard side gearbox rotation direction command

Dipswitches 3 and 4 control the thruster's rotation direction. Depending on the thruster panel settings, it may be necessary to correct the direction of rotation.

- Switch 3 reverses the bow thruster's rotation direction command
- Switch 4 reverses the stern thruster's rotation direction command

DEUTSCH

Einleitung

Der CANverter von VETUS ist ein Plug-and-Play-Gateway, mit dem Sie verschiedene CAN-Protokolle (Controller Area Network) kombinieren können.

Folgende Typen sind verfügbar:

CANV2N1 <i>monodirektional</i>	
NMEA2000 zu V-CAN	V-Can überwachen
CANV2N2 <i>bidirektional</i>	
NMEA2000 zu V-CAN	V-Can überwachen / steuern
CANV2Y2 <i>bidirektional</i>	
YanmarJ1939 zu V-CAN	V-Can überwachen / steuern
CANY2N1 <i>monodirektional</i>	
NMEA2000 zu YanmarJ1939	NMEA2000 überwachen
CANJ2N1 <i>monodirektional</i>	
J1939 zu NMEA2000	J1939 überwachen

Sicherheitsinformationen



WARNUNG

Allgemeine Kenntnisse über CAN-Bussysteme und über J1939, NMEA2000 und V-CAN sind erforderlich.



VORSICHT

Eine falsche Installation führt zu Systemstörungen, die ihrerseits Schäden am Boot oder Personenschäden verursachen können.

Montage

Der CANverter hat ein IP67-Gehäuse (staubdicht und geschützt gegen Untertauchen) und kann in jeder Montageposition auch an feuchten Standorten installiert werden. Er ist resistent gegen Temperaturen bis 90 °C und darf daher nicht in der Nähe von Wärmequellen oder Schiffsteilen montiert werden, in denen die Betriebstemperatur den angegebenen Grenzwert überschreitet.

Verwenden Sie das mitgelieferte Adapterkabel, um das V-CAN-Protokoll an den CANverter anzuschließen, Teile-Nr. 19-7991 (vgl. Abb. 1).

Anschlüsse, LEDs und Einstellungen (vgl. Abb. 2)

CAN A ist der Nmea2000- / J1939-Konnektor

- Die grüne LED (1) zeigt die Übertragung von Daten an.
- Die orangefarbene LED (2) zeigt den Empfang von Daten an.

CAN B ist der V-CAN-Konnektor (verwenden Sie das V-CAN-Adapterkabel)

- Die grüne LED (3) zeigt die Übertragung von Daten an.
- Die orangefarbene LED (4) zeigt den Empfang von Daten an.

LEDs

- L1 (Herzschlagrhythmus, blau) blinkt, wenn das Gerät eingeschaltet ist.
- L2 und L3 werden nicht genutzt.
- PWR (rot) leuchtet, wenn die Betriebsspannung anliegt.

DIP-Schalter (vgl. Abb. 3)

Die Einstellungen der DIP-Schalter haben nur Einfluss auf die Typen CANV2N1, CANV2N2 und CANV2Y2.

Um die DIP-Schalter zu bedienen, muss zuerst die Schutzkappe demontiert werden.

Die DIP-Schalter 1 und 2 regeln die Drehrichtung des Wendetriebs. Dadurch kann der Bedienhebel sowohl an der Backbord als auch an Steuerbordseite montiert werden.

- Schalter 1 kehrt den Drehrichtungsbefehl des Backbord-Wendetriebs um
- Schalter 2 kehrt den Drehrichtungsbefehl des Steuerbord-Wendetriebs um

Die DIP-Schalter 3 und 4 regeln die Drehrichtung des Bugstrahlruders. Je nach den Einstellungen am Bugstrahlruder-Instrumentenbrett kann es notwendig sein, die Drehrichtung zu korrigieren.

- Schalter 3 kehrt den Drehrichtungsbefehl des Bugstrahlruders um
- Schalter 4 kehrt den Drehrichtungsbefehl des Heckstrahlruders um

FRANÇAIS

Introduction

Le CANverter VETUS est une passerelle plug-and-play prête à l'emploi qui permet de combiner plusieurs protocoles de bus de données CAN (Controller Area Network).

Les types suivants sont disponibles :

CANV2N1 <i>monodirectionnel</i>	
NMEA2000 vers V-CAN	V-Can écrans
CANV2N2 <i>bidirectionnel</i>	
NMEA2000 vers V-CAN	V-Can écrans / commandes
CANV2Y2 <i>bidirectionnel</i>	
YanmarJ1939 vers V-CAN	V-Can écrans / commandes
CANY2N1 <i>monodirectionnel</i>	
NMEA2000 vers YanmarJ1939	NMEA2000 écrans
CANJ2N1 <i>monodirectionnel</i>	
J1939 vers NMEA2000	J1939 écrans

Notice de sécurité



AVERTISSEMENT

Il est nécessaire de disposer de connaissances générales des systèmes de bus de données CAN et de connaissances spécifiques de J1939, NMEA2000 et V-CAN.



PRUDENCE

Une installation incorrecte peut provoquer des pannes du système entraînant des dommages à l'embarcation ou des dommages corporels.

Installation

Le CANverter est muni d'un boîtier IP67 (étanche à la poussière et protégé contre l'immersion) et peut être installé dans n'importe quelle position dans des emplacements humides. Il résiste à des températures jusqu'à 90°C (194°F) et ne doit par conséquent pas être installé à proximité de sources de chaleur ou dans des emplacements où la température de fonctionnement dépasse la limite spécifiée.

Utilisez le câble adaptateur fourni pour brancher le protocole V-CAN sur le CANverter, pièce no 19-7991), (voir illustration 1).

Branchements, témoins lumineux et réglages

(voir illustration 2)

CAN A est le connecteur Nmea2000 / J1939

- Le témoin lumineux vert (1) indique la transmission des données.
- Le témoin lumineux orange (2) indique la réception des données.

CAN B est le connecteur V-CAN (utiliser le câble adaptateur V-CAN)

- Le témoin lumineux vert (3) indique la transmission des données.
- Le témoin lumineux orange (4) indique la réception des données.

Témoins lumineux

- Le témoin L1 (bleu) clignote (pulsations) quand l'appareil est en service.
- Les témoins L2 et L3 ne sont pas utilisés.
- Le témoin PWR (rouge) est allumé quand l'appareil est sous tension.

Interrupteurs DIP (voir illustration 3)

Les réglages des interrupteurs ont uniquement une influence sur les types CANV2N1, CANV2N2 et CANV2Y2.

Pour actionner les interrupteurs, il faut d'abord démonter le capot de protection.

Les interrupteurs 1 et 2 commandent le sens de rotation de l'inverseur de poussée. Le levier de commande peut par conséquent être monté aussi bien à bâbord qu'à tribord.

- L'interrupteur 1 inverse le sens de rotation de l'inverseur de poussée bâbord.
- L'interrupteur 2 inverse le sens de rotation de l'inverseur de poussée tribord.

Les interrupteurs 3 et 4 commandent le sens de rotation du propulseur d'étrave. En fonction des réglages du panneau de commande du propulseur d'étrave, il peut être nécessaire de corriger le sens de rotation.

- L'interrupteur 3 inverse le sens de rotation du propulseur d'étrave.
- L'interrupteur 4 inverse le sens de rotation du propulseur de poupe.

ESPAÑOL

Introducción

CANverter, de VETUS, es una pasarela plug-and-play en la que podrá combinar diferentes protocolos CAN (Controller Area Network).

 CANverter

021001.01

Están disponibles los siguientes tipos:

CANV2N1 <i>monodireccional</i>	
NMEA2000 hacia V-CAN	V-Can seguimiento
CANV2N2 <i>bidireccional</i>	
NMEA2000 hacia V-CAN	V-Can seguimiento/control
CANV2Y2 <i>bidireccional</i>	
YanmarJ1939 hacia V-CAN	V-Can seguimiento/control
CANY2N1 <i>monodireccional</i>	
NMEA2000 hacia YanmarJ1939	NMEA2000 seguimiento
CANJ2N1 <i>monodireccional</i>	
J1939 hacia NMEA2000	J1939 seguimiento

Información de seguridad



ADVERTENCIA

Se requieren conocimientos generales de los sistemas de bus CAN y conocimientos de J1939, NMEA2000 y V-CAN.



TENGA CUIDADO

La instalación incorrecta causará fallos en el sistema, pudiendo resultar en daños en la embarcación o lesiones personales.

Instalación

CANverter cuenta con una carcasa IP67 (a prueba de polvo y protegida contra la inmersión). Se puede instalar en lugares húmedos, en cualquier posición de montaje. Puede soportar temperaturas de hasta 90°C (194 °F) y, por lo tanto, no debe montarse cerca de fuentes de calor o en compartimentos donde la temperatura de funcionamiento exceda el límite especificado.

Utilice el cable adaptador suministrado para conectar el protocolo V-CAN al CANverter, componente 19-7991, (ver fig. 1).

Conexiones, LED y configuraciones (ver fig. 2)

CAN A es el conector Nmea2000/J1939

- El LED verde (1) indica la transmisión de datos.
- El LED naranja (2) indica la recepción de datos.

CAN B es el conector V-CAN (utilice el cable adaptador V-CAN)

- El LED verde (3) indica la transmisión de datos.
- El LED naranja (4) indica la recepción de datos.

LED

- L1 (pulsación, azul) parpadea mientras el dispositivo está encendido.
- L2 y L3 no se utilizan.
- PWR (rojo) está encendido si hay tensión de alimentación.

Interruptores DIP (ver fig. 3)

La configuración de los interruptores DIP solo afecta a los tipos CANV2N1, CANV2N2 y CANV2Y2. Para operar los interruptores DIP, primero se debe desmontar la tapa protectora.

Los interruptores DIP 1 y 2 regulan la dirección de giro de la transmisión. Esto permite montar la palanca de control tanto en la banda de babor como en la de estribor.

- El interruptor 1 invierte el comando de la dirección de rotación de la transmisión de babor
- El interruptor 2 invierte el comando de la dirección de rotación de la transmisión de estribor

Los interruptores DIP 3 y 4 regulan la dirección de giro de la hélice de proa. Dependiendo de la configuración del panel de la hélice de proa, puede ser necesario corregir la dirección de rotación.

- El interruptor 3 invierte el comando de la dirección de rotación de la hélice de proa
- El interruptor 4 invierte el comando de la dirección de rotación de la hélice de popa

ITALIANO

Introduzione

Il CANverter VETUS è un gateway plug-and-play con cui è possibile combinare diversi protocolli CAN (Controller Area Network).

 CANverter

021001.01

Sono disponibili i seguenti modelli:

CANV2N1 <i>monodirezionale</i>	
NMEA2000 verso V-CAN	V-Can monitor
CANV2N2 <i>bidirezionale</i>	
NMEA2000 verso V-CAN	Monitor V-Can/ comandi
CANV2Y2 <i>bidirezionale</i>	
YanmarJ1939 verso V-CAN	Monitor V-Can/ comandi
CANY2N1 <i>monodirezionale</i>	
NMEA2000 verso YanmarJ1939	NMEA2000 monitor
CANJ2N1 <i>monodirezionale</i>	
J1939 verso NMEA2000	J1939 monitor

Informazioni per la sicurezza



AVVERTIMENTO

È necessaria una conoscenza generale dei sistemi CAN-bus e di J1939, NMEA2000 e V-CAN.



CAUTELA

Un'installazione errata può causare un errore del sistema, con conseguente rischio di danni all'imbarcazione e lesioni personali.

Installazione

Il CANverter è provvisto di un involucro IP67 (totalmente protetto contro la polvere e gli effetti dell'immersione). Può essere installato in luoghi umidi, in qualsivoglia posizione. Resiste a temperature fino a 90 °C (194 °F), pertanto non è indicato per essere installato in prossimità di fonti di calore o in locali in cui la temperatura di esercizio superi il limite specificato.

Utilizzare il cavo adattatore in dotazione per collegare il protocollo V-CAN al CANverter, componente: 19-7991), (v. disegno 1).

Collegamenti, LED e impostazioni (v. disegno 2)

CAN A è il connettore Nmea2000 / J1939

- Il LED verde (1) indica la trasmissione di dati.
- Il LED arancione (2) indica la ricezione di dati.

CAN B è il connettore V CAN (utilizzare il cavo adattatore V-CAN).

- Il LED verde (3) indica la trasmissione di dati.
- Il LED arancione (4) indica la ricezione di dati.

LED

- La spia L1 (intermittenza lenta, blu) lampeggia quando l'apparecchio è acceso.
- Le spie L2 ed L3 non sono in uso.
- La spia PWR (rossa) è accesa se il sistema è alimentato da corrente.

Commutatori (v. disegno 3)

Le impostazioni dei commutatori hanno effetto solo sui modelli CANV2N1, CANV2N2 e CANV2Y2.

Per poter comandare i commutatori è necessario smontare prima lo schermo di protezione.

I commutatori 1 e 2 regolano la direzione di rotazione del cambio direzionale. Permettono di montare la leva di comando sia a baboro sia a tribordo.

- L'interruttore 1 inverte il comando della direzione di rotazione del cambio direzionale di baboro.
- L'interruttore 2 inverte il comando della direzione di rotazione del cambio direzionale di tribordo.

I commutatori 3 e 4 regolano la direzione di rotazione dell'elica di prua. A seconda delle impostazioni del pannello dell'elica di prua, può essere necessario correggere la direzione di rotazione.

- L'interruttore 3 inverte il comando della direzione di rotazione dell'elica di prua.
- L'interruttore 4 inverte il comando della direzione di rotazione dell'elica di poppa.

 CANverter

021001.01

Installatie instructies

Installation instructions

Installationsvorschriften

Instructions d'installation

Instrucciones de instalación

Istruzioni per l'installazione

NEDERLANDS

ENGLISH

DEUTSCH

FRANÇAIS

ESPAÑOL

ITALIANO



CANverter

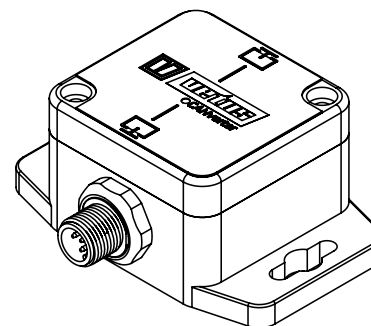

CANV2N1
CANV2N2
CANV2Y2
CANY2N1
CANJ2N1

Copyright © 2026 VETUS B.V. Schiedam Holland

Hoofdafmetingen

Overall dimensions

Hauptmaße

Dimensions principales

Dimensions generales

Misure principali

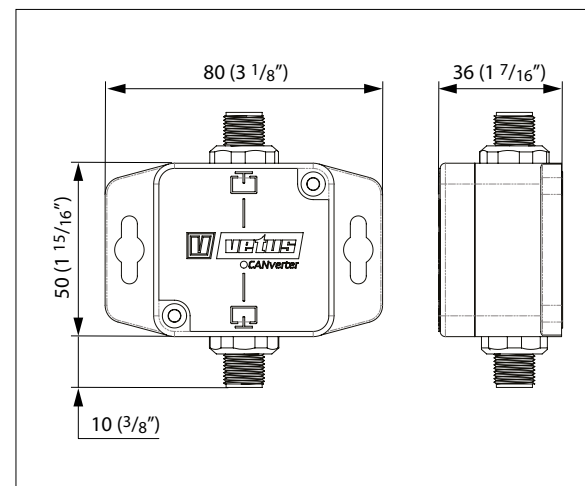

Havenstraat 11 - 3115 HC Schiedam

The Netherlands

Tel.: +31 (0)88 4884700

sales@vetus.com - www.vetus.com

Printed in the Netherlands

021001.01 2026-01