



Verbindingsstang voor buitenboordmotoren

Tie bar for outboard motors

Verbindungsstange für Außenbordmotoren

Barre de connexion pour moteurs hors-bord

Barra de unión para motores fueraborda

Asta di collegamento per motori fuoribordo

Installatieinstructies

Installation instructions

Einbauanleitung

Instructions d'installation

Instrucciones de instalación

Istruzioni per il montaggio

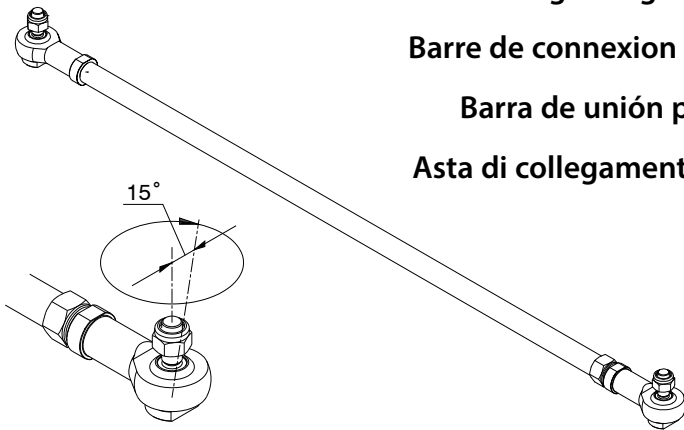

OB1000

De verbindingsstang is geschikt om 2 buitenboordmotoren, met een vermogen van maximaal 220 kW (300 pk) elk, met elkaar te koppelen, zodat zij, bij bediening van het stuurwiel, dezelfde hoekverdraaiing maken. De stangkoppen kunnen een hoek maken van maximaal 15°.

Die Verbindungsstange ist geeignet, um 2 Außenbordmotoren mit einer Leistung von jeweils maximal 220 kW (300 PS) aneinander zu koppeln, sodass sie bei der Bedienung des Steuerrades die gleiche Winkelverschiebung aufweisen.

Die Stangenköpfe können einen Winkel von maximal 15° ausführen.

La barra de unión se puede usar para unir 2 motores fueraborda, cada uno con una potencia máxima de 220 kW (300 CV), para poder moverlos con el mismo ángulo al accionar el timón.

Las cabezas de barra pueden formar un ángulo máximo de 15°.

The tie bar can be used to couple 2 outboard motors together, each with maximum power of 220 kW (300 hp), so that they will be turned through the same angle when the steering wheel is operated.

The bar heads can form a maximum angle of 15°.

La barre de connexion sert à relier 2 moteurs hors-bord d'une puissance maximum de 220 kW (300 CV) chacun, de sorte qu'ils subissent la même rotation angulaire lors de l'actionnement du volant.

Les extrémités de barre peuvent faire un angle maximum de 15°.

L'asta di collegamento è indicata per collegare tra loro 2 motori fuoribordo, con una capacità massima di 220 kW (300 pk) ciascuno, in modo da rendere identico l'angolo di rotazione che viene loro impresso dal governo del timone.

Le teste dell'asta possono assumere un angolo massimo di 15°.

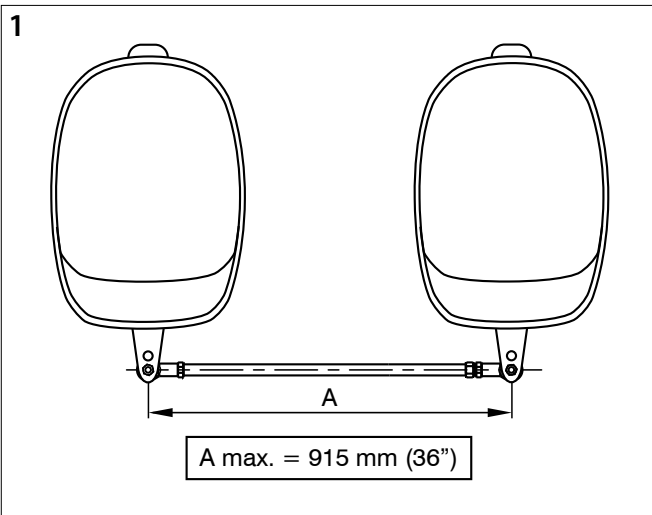

Bepaal de de hart-op-hart afstand (A) van de twee motoren. Houdt rekening met de door de motorenfabrikant voorgeschreven 'toe' of 'uit' spoor.

Déterminer l'entraxe (A) des deux moteurs. Tenir compte de la fermeture ou de l'ouverture prescrites par le fabricant de moteurs.

Determine the distance between the centre lines (A) of the two motors. Take account of the tracking either inwards or outwards as prescribed by the manufacturer.

Determine la distancia entre las líneas centrales (A) de los dos motores. Tenga en cuenta el ajuste tanto hacia adentro como hacia afuera determinado por el fabricante.

Den Mittenabstand (A) der beiden Motoren bestimmen. Dabei ist die vom Motorhersteller vorgeschriebene Vor- oder Nachspur zu berücksichtigen.

Misurare la distanza centro-centro (A) tra i due motori. Tenere conto della convergenza o divergenza prescritta dalla casa produttrice dei motori.

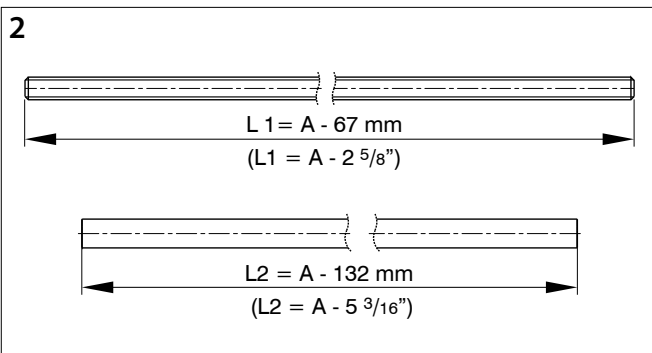

Zaag de draadstang (L1) en de buis (L2) af op de juiste lengte en braam de zaagvlakken af.

Scier la barre filetée (L1) et le tube (L2) à la longueur souhaitée et ébarber les surfaces sciées.

Saw the threaded rod (L1) and the tube (L2) to the correct length and smooth off the sawn surfaces.

Sierre la varilla insertable (L1) y el tubo (L2) en la longitud correcta y alise las superficies serradas.

Die Gewindestange (L1) und das Rohr (L2) in der richtigen Länge absägen und die Sägefläche entgraten.

Segare l'asta filettata (L1) ed il tubo (L2) alla giusta lunghezza e sbavare le superfici di taglio.

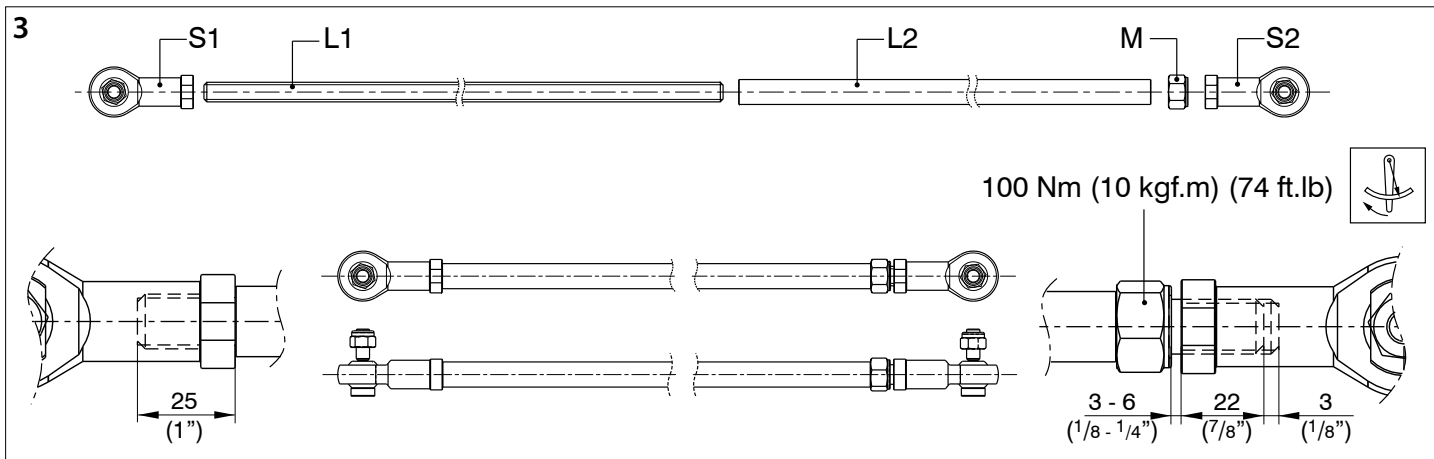

- Monteer de stangkop (S1) op de draadstang (L1); inschroeflengte 25 mm!
- Breng de buis (L2) aan over de draadstang.
- Monteer de moer (M) en zet deze vast met het aangegeven aanhaalmoment.
- Monteer de stangkop (S2); inschroeflengte 22 mm!

De spelingen van resp. 3 en 3 - 6 mm zijn nodig om de stangkop ten opzichte van het draadeind te kunnen verdraaien.

- Den Stangenkopf (S1) auf die Gewindestange (L1) montieren, Einschraublänge: 25 mm!
- Das Rohr (L2) über der Gewindestange anbringen.
- Die Mutter (M) montieren und mit dem angegebenen Drehmoment befestigen.
- Den Stangenkopf (S2) montieren, Einschraublänge: 22 mm!

Die Toleranzen von 3 bzw. 3 - 6 mm sind erforderlich, um den Stangenkopf in Bezug auf die Gewindestange drehen zu können.

- Coloque la cabeza de la varilla (S1) en la varilla insertable (L1); ¡la longitud de atornillado es de 25 mm!
- Coloque la varilla insertable dentro del tubo (L2).
- Coloque la tuerca (M) y apriétela según el par torsor indicado.
- Coloque la cabeza de la varilla (S2); ¡la longitud de atornillado es de 22 mm!

El juego de 3 y 3 - 6 mm respectivamente es necesario para poder girar la cabeza de la varilla en relación con el final insertable.

- Fit the rod head (S1) to the threaded rod (L1); screw in length is 25 mm!
- Fit the tube (L2) over the threaded rod.
- Put on the nut (M) and tighten this up using the torque stated.
- Fit the rod head (S2); screw in length 22 mm!

The play of 3 and 3 - 6 mm respectively is necessary in order to be able to turn the head of the rod relative to the threaded end.

- Monter l'extrémité de barre (S1) sur la barre filetée (L1) ; longueur filetée 25 mm !
- Apposer le tube (L2) sur la barre filetée.
- Monter l'écrou (M) et le serrer avec le couple indiqué.
- Monter l'extrémité de barre (S2) ; longueur filetée 22 mm !

Les jeux de resp. 3 et 3 - 6 mm sont nécessaires pour pouvoir tourner l'extrémité de barre par rapport à la tige filetée.

- Montare la testa dell'asta (S1) sull'asta filettata (L1); lunghezza di avvitamento 25 mm!
- Applicare il tubo (L2) sull'asta filettata.
- Montare il dado (M) e serrarlo con la coppia di serraggio indicata.
- Montare la testa dell'asta (S2); lunghezza di avvitamento 22 mm!

Il gioco rispettivamente di 3 e 3-6 mm è necessario per poter girare la testa dell'asta rispetto all'estremità filettata.

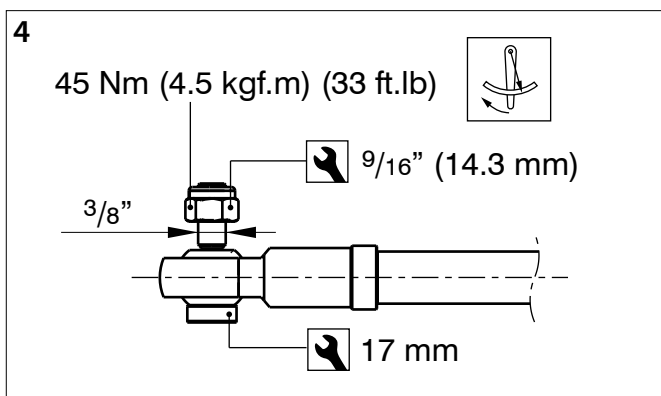

Zet de 3/8"-24 UNF moeren vast met het aangegeven aanhaalmoment.

Serrer les écrous 3/8"-24 UNF avec le couple indiqué.

Tighten the 3/8"-24 UNF bolts using the torque stated.

Apriete los tornillos 3/8"-24 UNF según el par torsor indicado.

Die 3/8"-24 UNF-Muttern mit dem angegebenen Drehmoment befestigen.

Serrare i dadi 3/8"-24 UNF alla coppia di serraggio indicata.